

MAGYAR LOVASSPORT SZÖVETSÉG
FOGATHAJTÓ SZABÁLYZAT
és Para fogathajtó szabályzat –



MAGYAR
LOVASSPORT
SZÖVETSÉG



Módosítások hatályba lépése: 2024. február 26.

TARTALOMJEGYZÉK

A LÓ JÓLÉTÉRE VONATKOZÓ FEI MAGAVISELETI KÓDEX

I. FEJEZET	ÁLTALÁNOS RENDELKEZÉSEK
900. szabály	Nemzeti szabályok
II. FEJEZET	A VERSENYEK SZERKEZETE
901. szabály	Kategóriák és szintek
III. FEJEZET	HELYEZÉSI SORREND MEGÁLLAPÍTÁSA
902. szabály	Versenyszám
903. szabály	Verseny
904. szabály	Pontegyezőség
905. szabály	Csapateredmény a Bajnokságokon
906. szabály	Csathelyezés a CAN 1* Bajnokságokon
907. szabály	Csathelyezés a Korosztályos bajnokságokon
908. szabály	Lónév
909. szabály	Óvás és fellebbezés
910. szabály	Hivatalos eredmény
911. szabály	Általános tudnivalók
IV. FEJEZET	VERSENYZÉSI JOGOSULTSÁG (a versenyzők életkora – versenyzési lehetőségek)
912. szabály	Minimum életkor – versenyzők és segédhajtók
913. szabály	A versenyzésre vonatkozó minimális jogosultsági követelmények/Kvalifikációs követelmények
914. szabály	Bajnokságok/Bajnokságokon való részvételi jogosultság
915. szabály	Hors Concours (Versenyen kívüli indulók)
916. szabály	Nevezések
917. szabály	Versenykiírás
918. szabály	CAN versenyekre történő nevezés
919. szabály	Bajnokságokra történő nevezés
920. szabály	Lovak számára rendezett négyesfogathajtó bajnokságra történő nevezés
921. szabály	Lovak számára rendezett kettesfogathajtó bajnokságra történő nevezés
922. szabály	Lovak számára rendezett egyesfogathajtó bajnokságra történő nevezés
923. szabály	Pónik számára rendezett fogathajtó világbajnokságra történő nevezés
924. szabály	Korosztályos fogathajtó bajnokságra történő nevezés
925. szabály	Egyes parafogathajtó bajnokságra történő nevezés
926. szabály	Költségek és kiváltságok
927. szabály	További nevezések
V. FEJEZET	VERSENYZŐK
928. szabály	Öltözet, biztonsági felszerelés, ostor
VI. FEJEZET	LOVAK
929. szabály	A lovak életkora
930. szabály	A lovak marmagassága
931. szabály	A lovak száma
932. szabály	Egyéb fontos követelmények
933. szabály	A ló jólléte (A lóval szembeni visszaélés, dopping)
934. szabály	Istállóbiztonság
935. szabály	A lovak állatorvosi vizsgálata és szemléje
VII. FEJEZET	KOCSIK ÉS SZERSZÁM
936. szabály	Versenyben engedélyezett kocsik
937. szabály	A kocsik súlya és mérete
938. szabály	A kocsi tartozékai
939. szabály	Kerékabroncs
940. szabály	Szerszám, kocsi és ló
941. szabály	Reklám a kocsin, a szerszámon és a ruházaton
942. szabály	Biztonsági követelmények
VIII. FEJEZET	A VERSENYBEN VALÓ RÉSZVÉTEL FELTÉTELEI
943. szabály	Részvétel
944. szabály	Azonosító szám
945. szabály	Külső segítségnyújtás

IX. FEJEZET CSERE

946. szabály Csere

X. FEJEZET AZ INDULÓK KIHIRDETÉSE – INDULÁSI SORREND

947. szabály Az induló versenyzők kihirdetése

948. szabály Indulási sorrend

XI. FEJEZET DÍJHAJTÁS

949. szabály Általános elvek

950. szabály Díjhajtó négyszög

951. szabály Díjhajtó programok

952. szabály Feltételek

953. szabály Bíráskodás

954. szabály Mozgásfeladatok és azok meghatározása

955. szabály Összbenyomás

956. szabály Pontozás

957. szabály A díjhajtás hibapontjainak összefoglaló táblázata

958. szabály Helyezési sorrend megállapítása

XII. FEJEZET MARATONHAJTÁS

959. szabály Általános elvek

960. szabály A maratonpálya

961. szabály Maratonakadályok a „B” szakaszon

962. szabály Maratonpálya-bejárás

963. szabály Idő

964. szabály Maratonpályán szereshető hibapontok

965. szabály Maratonakadályokban szereshető hibapontok

966. szabály Bírók

967. szabály Hivatalos személyek

968. szabály Helyezési sorrend megállapítása

969. szabály A maraton- és kombinált maratonhajtás versenyszámokban szereshető hibapontokat összefoglaló táblázata

XIII. FEJEZET AKADÁLYHAJTÁS

970. szabály Általános elvek

971. szabály Az akadályhajtás versenyszám versenytípusai

972. szabály Akadályhajtó pálya

973. szabály Akadályok

974. szabály Az akadályhajtás versenyszám összefoglaló táblázata

975. szabály Az akadályhajtás versenyszám elbírálása

976. szabály Hibapont büntetési akadályhajtó verseny

977. szabály Összevetés

978. szabály Időbüntetési akadályhajtó verseny

979. szabály Kétfázisos akadályhajtó verseny

980. szabály Nyerőkörös akadályhajtó verseny

981. szabály Az akadályhajtás versenyszámokban szereshető hibapontok összefoglaló táblázata

XIV. FEJEZET HIVATALOS SZEMÉLYEK

982. szabály Költségek

983. szabály Szállítás a verseny időtartama alatt

984. szabály Összeférhetetlenség (Lásd a FEI Általános Szabályzatának H mellékletét – FEI és CAN hivatalos személyek magatartási kódexét)

985. szabály A fogathajtó szakág hivatalos személyeinek csillagos minősítési rendszere986.

szabály Bírók

987. szabály A Versenybírók összetétele

988. szabály Technikai kiküldött

989. szabály Pályaépítő

990. szabály Fő steward

991. szabály Állatorvosi kiküldött és Állatorvosi bizottság

992. szabály Állatorvosi szolgálat/Kezelő állatorvos

993. szabály Parafogathajtó minősítő személyek

994. szabály A hivatalos személyek váltakozása

1. MELLÉKLET A díjhajtó négyszögek

A díjhajtó négyszög elrendezése - 100m x 40m ... négyesfogatok (lovak)

A díjhajtó négyszög elrendezése - 80m x 40m ...minden kategória számára alkalmazandó

2. MELLÉKLET Akadályhajtás – Zárt összetett akadályok

1. Egyszerű 'L' akadály
2. Dupla 'L' akadály
3. Egyszerű 'U' akadály
4. Dupla 'U' akadály
5. Box akadály
6. Dupla box akadály

3. MELLÉKLET Akadályhajtás – Nyitott összetett akadályok

1. Szerpentin
2. Cikk-Cakk
3. Hullámvonal

4. MELLÉKLET Akadályhajtás – Híd és a Vizes akadály

5. MELLÉKLET Akadályhajtás – Alternatív selybák

6. MELLÉKLET Akadályhajtás – Oxe

7. MELLÉKLET A selyba és a jelzők részletes meghatározása

8. MELLÉKLET Meghatározások

9. MELLÉKLET Kiegészítő rendelkezések

Előszó

A Magyar Lovasport Szövetség, későbbiekben MLSZ, Fogathajtó és Parafogathajtó Szabályzat jelen kiadása. 2024. február 26-tól érvényes. Ettől a dátumtól kezdve, minden a témában korábban kiadott szakmai anyag (ideértve a korábbi kiadásokat, illetve minden más hivatalos dokumentumot) hatályát veszti.

Jelen szabályzat ugyan részletesen tartalmazza az MLSZ nemzeti fogathajtó és parafogathajtó versenyekre vonatkozó szabályait, de azt a FEI Alapszabállyal, FEI fogathajtó szabályzattal, az MLSZ Alapszabállyal, SZMSZ-el és az Állatorvosi Szabályzattal együtt kell értelmezni.

Jelen szabályzat nem rendelkezhet minden esetről. Jelen szabályzat kiegészítéseként használhatóak az úgynevezett „Útmutatók”, melyek időről időre frissítésre és közzétételre kerülnek a Fogatsport honlapján. Amikor jelen szabályok értelmezése történik, akkor ezeket az „Útmutatókat” is figyelembe kell venni.

Ezen túlmenően, előre nem látható, illetve kivételes esetekben a Versenybíróság kötelessége olyan sportemberi döntést hozni, amely a lehető legjobban közelíti jelen Szabályzatban és az Általános Szabályzatban megfogalmazott szándékot.

A Szabályzatban- ha adott szabály másképpen nem rendelkezik – a „ló” lovat és pónit egyaránt jelent, a hímnemű utalás a nőnemre is vonatkozik, és az egyes szám többes számban is értendő.

A nagybetűvel kezdődő kifejezések magyarázatát a Fogathajtó Szabályzat, az Általános szabályzat és az Alapszabályzat tartalmazza.

Megfeleltetések: a korábbi években CAN-C/3 kategória a CAN1*, a CAN-B kategória CAN2* míg a CAN-A kategória CAN3*-nak felel meg jelen szabályzatban. A Fogathajtó Szakbizottság fenntartja a jogot, hogy bizonyos helyzetekben a 2024-es átmenti évben a régi elnevezések is használhatóak, különös tekintettel: korábban kiadott dokumentumot, nevezési rendszer, nyilvántartási rendszer tekintetében.

A LÓ JÓLÉTÉRE VONATKOZÓ FEI MAGAVISELETI KÓDEX

A Nemzetközi Lovassport Szövetség (FEI) és a Magyar Lovassport Szövetség (MLSZ) minden lovassportban tevékenykedő személytől elvárja, hogy ragaszkodjon a FEI által kiadott Magaviseleti Kódex előírásaihoz, és ismerje el, illetve fogadja el a Ló jólétének elsődlegességét. A lovat sohasem szabad alárendelni kereskedelmi és versenyzési vagy más érdekek befolyásának. Különösképpen az alábbi előírások betartásának kell érvényt szerezni:

1. Általános ló jóléti kérdések:

a) Jó színvonalú tartási körülmények

Az istállózási és a takarmányozási körülmények a legjobb tartástechnológiai gyakorlatnak megfelelők legyenek. Jó minőségű és tiszta széna, takarmány és víz mindig álljon rendelkezésre.

b) Edzési módszerek

A lovat olyan edzésben kell részesíteni, ami szakágához szükséges fizikai képességeinek és mentális állapotának megfelel. Félelmet keltő és a ló számára megalázó helyzetet teremtő módszerek nem használhatók.

c) Pataápolásra, patkolásra és a szerszám állapotára vonatkozó követelmények

A pataápolás és a patkolás magas színvonalú legyen. A szerszám kialakítása és lóra illeszkedése, sem fájdalmat, sem sérülést nem okozhat a lónak.

d) Szállítás

A szállítás során a lovat védeni kell a sérüléstől és más egészségügyi kockázatoktól. A szállító jármű biztonságos, jól szellőző, megfelelő minőségű legyen. Rendszeres fertőtlenítése elengedhetetlen. Csak jogosult személy vezetheti. A szállítójárművön mindig legyen lóhoz értő személy.

e) Utazás

Minden utazást alaposan meg kell tervezni, a lovaknak rendszeres pihenőt, és a FEI irányelveknek megfelelő minőségű takarmányt és vizet kell biztosítani.

2. Versenyzésre való alkalmasság:

a) Versenyzésre való alkalmasság és képesség

Csak versenyzésre alkalmas és képes lovak és versenyzők versenyezhetnek. A lovaknak megfelelő pihenési időt kell biztosítani az edzések és a versenyszámok között. A lónak az utazást követően is pihenést kell biztosítani.

b) Egészségi állapot

A versenyzésre nem alkalmas ló nem versenyezhet, illetve a versenyzést nem folytathatja. Kétes esetekben állatorvosi vélemény szükséges.

c) Dopping és gyógyszeres kezelés

A doppingerek vagy a ló nem engedélyezett gyógyszeres kezelése komoly ló jóléti kérdést vet fel, és nem tolerálható. Bármilyen állatorvosi kezelést követően a versenyzést megelőzően a lónak megfelelő időt kell hagyni a felépülésre.

d) Sebészeti beavatkozások

A versenyző ló jólétét, illetve más lovak és/vagy versenyzők biztonságát veszélyeztető sebészeti beavatkozások elvégzése tilos.

e) Vemhes/nem régen ellett kancák

A negyedik hónapot meghaladóan vemhes kancák és a csikós kancák nem versenyezhetnek.

f) A segítségek helytelen használata

A lóval szembeni durva bánásmód – függetlenül attól, hogy azt természetes lovas segítséggel vagy mesterséges segítséggel (pl. pálca, ostor, sarkantyú, stb.) okozták-e – nem tolerálható.

3. A versenyek nem lehetnek a ló jólétének a kárára:

a) Versenypályák

A lovak edzése és versenyeztetése csak megfelelő minőségű, biztonságos talajfelszínű pályán lehetséges. Minden akadályt és versenyfeltételt a ló biztonságát előtérbe helyezve kell megtervezni.

b) Talajfelszín

Minden olyan talajfelszín, ahol a ló jár, edz, vagy versenyez, olyanra kell tervezni, és olyan állapotban kell fenntartani, ami csökkenti az esetlegesen sérülést okozó tényezőket.

c) Szélsőséges időjárási viszonyok

A ló jólétét és biztonságát veszélyeztető szélsőséges időjárási viszonyok esetén nem lehet versenyszámot lebonyolítani. Intézkedéseket kell eszközölni a lovak versenyzést követő hűtésére (feltételek és eszközök).

d) Istállózás

A box a ló típusának és természetének megfelelő nagyságú, biztonságos, tiszta, kényelmes, jól szellőző legyen. A lovak lemosására alkalmas hely és víz mindig álljon rendelkezésre.

4. A lóval szembeni emberséges bánásmód:

a) Állatorvosi kezelés

Minden versenyen legyen állatorvos. Ha a ló megsérül vagy kimerül a verseny során, akkor a versenyzőnek abba kell hagyni a versenyzést, és a lovat az állatorvosnak meg kell vizsgálnia.

b) Állatorvosi ellátást nyújtó intézmények

Szükség esetén a lovat a legközelebbi állatorvosi ellátást nyújtó intézménybe kell szállítani további vizsgálatok és kezelések elvégzése érdekében. A sérült ló állapotát a szállítást megelőzően stabilizálni kell.

c) Versenysérülések

A versenyszámok során szerzett sérülésekre oda kell figyelni a vonatkozó szakági előírásoknak megfelelően. A talajfelszín, a versenyszámok gyakoriságát és a további veszélyforrásokat alaposan meg kell vizsgálni, azokat a sérülések minimalizálása irányába kell alakítani.

d) Eutanázia

Ha a ló eutanáziát indokló komoly sérüléseket szenvedett, akkor a lehető leghamarabb szenvedésének megszüntetése érdekében az állatorvosnak el kell altatnia.

e) A verseny feladása

A verseny feladását követően is rokonszenvesen és emberségesen kell viselkedni a lóval.

5. Képzés:

Az MLSZ minden lovassportban tevékenykedő személyt arra ösztökél, hogy szakterületén a legmagasabb képesítést szerezze meg.

A ló jólétére vonatkozó Magaviseleti Kódex időről időre változhat, azzal kapcsolatban minden felvetést szívesen fogadunk. Különösen nagy figyelmet fordítunk az új kutatási eredményekre. Az MLSZ támogatja a ló jólétére irányuló tanulmányok elkészítését.

I. FEJEZET ÁLTALÁNOS RENDELKEZÉSEK

900. szabály Nemzeti szabályok

1. A szabályok célja a nemzetközi fogathajtó és parafogathajtó versenyek lehetőségeihez mért szabványosítása, így azok tisztességes, egyenlő versenyfeltételek mellett történő lebonyolítása.
2. A fogathajtó és parafogathajtó verseny az első állatorvosi szemlét megelőző egy órával kezdődik és a végeredmény kihirdetését követő fél órával ér véget. Kötelező állatorvosi szemlét elő nem író versenyformátum esetén, a pálya hivatalos megnyitását megelőző egy órával kezdődik és a végeredmény kihirdetését követően fél órával ér véget.
3. Eljárási Időszak – Helyszíni előkészületi időszak (Kizárólag a CAN3*, CAN2* és CAN1* három versenyszámas versenyekre vonatkozik)

Az Eljárási Időszak az Első Állatorvosi Szemlét megelőző 1 (egy) órával kezdődik és a végeredmény közzétételét követő 30 (harminc) percig tart (Általános Szabályzat. A melléklet).

A Helyszíni Előkészületi Időszak az istállóterület megnyitásától az Első Állatorvosi Szemlét megelőző 1 (egy) óráig tart, vagy, ha a verseny az Első Állatorvosi Szemlelebonyolítása előtt kezdődik, akkor a verseny első versenyszámának megkezdését megelőző 1 (egy) óráig.

A Helyszíni Előkészületi Időszak alatt a Felelős Személyt, a Tulajdonost és egyéb Segítő Személyeket az istálló menedzser, a Stewardok és/vagy az Állatorvosok felügyelik. Bármely olyan Felelős Személy, Tulajdonos és egyéb Segítő Személy, aki megsérti a szabályzatban foglaltak bármely pontját és/vagy nem tesz eleget a releváns Hivatalos Személy utasításainak a Helyszíni Előkészületi Időszak alatt, az szankcionálható. Ezen szankciót a Fő Steward, a Versenybírószág Elnöke vagy a Technikai Kiküldött (amennyiben alkalmazható) szabja ki az eljárási időszak megkezdése után.

II. FEJEZET A VERSENYEK SZERKEZETE

901. szabály Kategóriák és szintek

1. Szerkezeti felosztás

Az alábbi kategóriák bármelyike, illetve mindegyike rendezhető ugyanazon a versenyen, de kategóriánként kell eredményt hirdetni.

Ló: egyesfogat (H1), kettesfogat (H2) és négyesfogat (H4) Póni: egyesfogat (P1), kettesfogat (P2) és négyesfogat (P4)

2. Kategóriák

Szenior: CAN1*, CAN2*, CAN3*,

25 éves kor alatt: CAN-U25

Junior: CAN-J

Gyermek: CAN-Ch

Parafogathajtás: CPEAN

Fiatal Lovak: CAN-YH

3. Nehézségi szint

A nehézségi szinteket progresszív, csillagos minősítési rendszer határozza meg. A rendszer legalsó szintjét egy csillag (1*), legmagasabb szintjét három csillag (3*) jelöli. A szenior versenyzőknek a 913.2. szabályban rögzítettek szerint sikeresen kell teljesíteniük a MLSZ versenyeket a csillagos minősítési rendszerben való előre lépéshez. A CAN-C és CAN-D önálló szabályrendszer szerint működik.

Az Általános Szabályzatnak megfelelően a következő versenyek sorolandóak alacsony szintű versenyek közé: CAN1*, CAN2*, YH. Minden más verseny magasabb szintű. Alacsonyabb és magasabb szintű kategóriák egyidejűleg rendezhetőek ugyanazon a versenyen.

4. CAN1*: 2 vagy 3 nap alatt lebonyolítható verseny

4.1 Az alábbi formátumban rendezhető:

2 napos verseny:

		1. Formátum	2. Formátum
1. nap	Délelőtt	Díjhajtás	Díjhajtás
	Délután	Marathonhajtás, vagy kombinált hajtás	Akadályhajtás (hibaidős)
2. nap	Délelőtt	Akadályhajtás (hibaidős, vagy kétfordulós)	Marathonhajtás vagy kombinált hajtás
	Délután		

3 napos verseny

	1. Formátum	2. Formátum
1. nap	Díjhajtás	Akadályhajtás (hibaidős, vagy kétfordulós)
2. nap	Marathonhajtás vagy kombinált hajtás	Díjhajtás
3. nap	Akadályhajtás (hibaidős, vagy kétfordulós)	Marathonhajtás vagy kombinált hajtás

pénzdíj: lehetséges
1*, 2* és 3*-os versenyzők számára nyitott.

5. **CAN2***: 2 vagy 3 nap alatt lebonyolítható verseny

5.1. Az alábbi formátumban rendezhető:

2 napos verseny:

		1. Formátum	2. Formátum
1. nap	Délelőtt	Díjhajtás	Díjhajtás
	Délután	Marathonhajtás	Akadályhajtás
2. nap	Délelőtt	Akadályhajtás	Marathonhajtás
	Délután		

3 napos verseny

	1. Formátum	2. Formátum
1. nap	Díjhajtás	Díjhajtás
2. nap	Marathonhajtás	Akadályhajtás
3. nap	Akadályhajtás	Marathonhajtás

5.2. pénzdíj: lehetséges /

5.3. 2*-os és 3*-os versenyzők számára

6. **CAN3***: 2 vagy 3 nap alatt kell lebonyolítani

6.1. Az alábbi formátumban rendezhető:

6.2.

2 napos verseny:

		1. Formátum	2. Formátum
1. nap	Délelőtt	Díjhajtás	Díjhajtás
	Délután	Marathonhajtás	Akadályhajtás
2. nap	Délelőtt	Akadályhajtás	Marathonhajtás
	Délután		

3 napos verseny

	1. Formátum	2. Formátum
1. nap	Díjhajtás	Díjhajtás
2. nap	Marathonhajtás	Akadályhajtás
3. nap	Akadályhajtás	Marathonhajtás

6.3. pénzdíj: lehetséges

6.4. 3*-os versenyzők számára nyitott

6.5. A FEI versenyekre és Országos bajnoki döntőre az alábbi követelmények vonatkoznak:

a, A FEI Világkupa Minősítő versenyek, nemzetközi versenyek, OB, Derby versenyek rendezésére való jelentkezés határideje az adott év október 31. A határidő után beérkezett jelentkezéseket csak mérlegelés után fogadják el.

b, Az országos bajnokságokon CAN1*-on és CAN2*-on a pénzdíj nem kötelező.

c, A versenypálya mellett megfelelő melegítő pálya kell, hogy rendelkezésre álljon, melynek lehetőség szerint ugyanolyan méretekkel kell rendelkeznie.

d, A Versenybíróság tagjait a versenyrendező javaslatára a szakbizottság jóváhagyásával jelölik ki.

e, Az indulási sorrendet kézi sorsolással kell eldönteni a Versenybíróság elnökének jelenlétében, a sorsolás a versenyzők számára nyitott minden verseny esetében.

7. Bajnokságok

Az alábbi egyéni és csapat bajnokságok léteznek:

MLSZ Négyesfogathajtó Magyar bajnokság Lovak számára /
CAN3*-H4 OB Egyéni-Csapat

MLSZ Kettesfogathajtó Magyar bajnokság Lovak számára /
CAN3*-H2 OB Egyéni-Csapat

MLSZ Egyesfogathajtó Magyar bajnokság Lovak számára /
CAN3*-H1 OB Egyéni-Csapat

MLSZ Négyesfogathajtó Magyar bajnokság Lovak számára /
CAN2*-H4 OB Egyéni-Csapat

MLSZ Kettesfogathajtó Magyar bajnokság Lovak számára /
CAN2*-H2 OB Egyéni-Csapat

MLSZ Egyesfogathajtó Magyar bajnokság Lovak számára /
CAN2*-H1 OB Egyéni-Csapat

MLSZ Kettesfogathajtó Magyar bajnokság Lovak számára /
CAN1*-H2 OB Egyéni

MLSZ Kettesfogathajtó Magyar bajnokság Pónik számára /
CAN1*-P2 OB Egyéni

MLSZ Négyesfogathajtó Magyar bajnokság Pónik számára /
CAN3*-P4 OB Egyéni-Csapat

MLSZ Kettesfogathajtó Magyar bajnokság Pónik számára /
CAN3*-P2 OB Egyéni-Csapat

MLSZ Egyesfogathajtó Magyar bajnokság Pónik számára /
CAN3*-P1 OB Egyéni-Csapat

MLSZ Négyesfogathajtó Magyar bajnokság Pónik számára /
CAN2*-P4 OB Egyéni-Csapat

MLSZ Kettesfogathajtó Magyar bajnokság Pónik számára /
CAN2*-P2 OB Egyéni-Csapat

MLSZ Egyesfogathajtó Magyar bajnokság Pónik számára /
CAN2*-P1 OB Egyéni-Csapat

MLSZ Egyesfogathajtó Magyar bajnokság Lovak számára /
CAN1*-H1 OB Egyéni

MLSZ Egyesfogathajtó Magyar bajnokság Pónik számára /
CAN1*-H1 OB Egyéni

MLSZ Ifjúsági Magyar Bajnokság

MLSZ Parafogathajtó Magyar Bajnokság Egyesfogatok számára

MLSZ Fogathajtó Magyar Bajnokság Fialal Lovak számára 4-5-6-7 éves

MLSZ Kombinált nyílt/fedeles/szabadtéri magyar Bajnokság HP1 HP2 HP4
fogatok részére. (Fedeles/kombinált szabályzat szabályozza)

MLSZ CAN-C Magyar Bajnokság H2, H1, P2 (CAN-C szabályzatban
szabályozva)

A Bajnokságokon az alábbi versenyformátumot kell alkalmazni:

CAN1* (összetett verseny) 2*, 3*

1. nap: díjhajtás
2. nap: maratonhajtás
3. nap: akadályhajtás

pénzdíj: CAN3* szükséges (kivételt képez az Ifjúsági és a Fialal Lovak számára rendezett Bajnokság, ahol a pénzdíj lehetséges)

8. Szervezés

Az MLSZ felkéri a szakbizottságot, hogy minden kategóriában írjon ki szabályos magyar bajnokságot és azt legkésőbb a licence év első napjáig hirdesse ki.

9. További versenyek

Az MLSZ felkéri a szakbizottságot, hogy minden évben DERBY versenyt rendezzen a derby szabályok szerint.

A megyei , regionális szervezetek a szabályok betartása mellett megyei, regionális bajnokságokat szervezhetnek, melyek tartalmi-szervezeti kereteinek bejelentési határideje március 31.

A MLSZ fedeles bajnokságát a Fedeles fogathajtó szabályzatban szabályozza.

10. A kategóriák és a versenyszámok összefoglaló táblázata

Kategória	Csapat	Díjhajtás	Maratonhajtás	Akadályhajtás	Kombinált hajtás
CAN1*	Nem	Igen	Igen	Igen	Nem
CAN2*	Igen	Igen	Igen	Igen	Nem
CAN3*	Igen	Igen	Igen	Igen	Nem

11. Az új eredményértékelési rendszer kipróbálása

11.1. Alkalmazkodva az FEI aktuális szabályaihoz.

III. FEJEZET HELYEZÉSI SORREND MEGÁLLAPÍTÁSA

902. szabály Versenyszám

1. A versenyszám végén a hajtó a versenyszámban kapott hibapontjai alapján kerül értékelésre.
2. Minden versenyszámban a legkevesebb hibaponttal rendelkező hajtó végez az élen.
3. A hibapontokat két tizedesjegy pontossággal kell számítani.

903. szabály Verseny

1. A végső egyéni eredmény a versenyszámokban kapott hibapontok összegzéséből adódik. A verseny győztese a legkevesebb hibaponttal rendelkező versenyző.
2. Bármely versenyszámban kizárt, diszkvalifikált, illetve feladta vagy visszalépett versenyzőnek nem lehet végeredménye. Az ilyen versenyzőket csak Kizárt (E), Diszkvalifikált (D), Feladta (R), vagy Visszalépett (W) megjegyzéssel feltüntetve lehet felsorolni az eredménylapon.

904. szabály Pontegyezőség

1. A három versenyszám hibapontjainak összeadását követő pontegyezőség esetén a maratonhajtásban kevesebb hibaponttal rendelkező versenyző megelőzi versenytársait. Ha még ebben az esetben is pontegyezőség van, akkor a díjhajtásban kevesebb hibaponttal rendelkező versenyző kerül előbbre a helyezéskor.

905. szabály Csapathelyezés Bajnokságokon

1. Minden csapatban a versenyszámokat a legkisebb hibaponttal teljesítő két versenyző hibapontjai adódnak össze. Csak a mindhárom versenyszámot teljesítő csapattagok hibapontjai számíthatók be a végső csapateredményébe.

906. szabály Csapathelyezés CAN3*-2* Bajnokságokon

1. A csapat összetétele nem feltétlenül területtől függ (elfogadható: sportegyesület, megye vagy régió), a verseny megkezdése előtt kell írásban megtenni a csapatok nevezését.

907. szabály Csapathelyezés Korosztályos Bajnokságokon

1. Korosztályos bajnokságban csapatverseny nem kerül kiírásra.

908. szabály Lónév

1. A versenyben szereplő lovak nevét (beleértve a tartalék ló nevét is) minden eredménylapon fel kell tüntetni.

909. szabály Óvás és fellebbezés

Óvás: lásd az Általános Szabályzatban

Fellebbezés: lásd az Általános Szabályzatban

910. szabály Hivatalos eredmény

1. Az eredmény a Versenybírók elnökének aláírásával, az aláírás időpontjától, illetve a versenyirodánál kihelyezett hivatalos hirdetőtáblára való kifüggesztéstől kezdve válik hivatalossá. Lásd az Általános Szabályzatban.

911. szabály Általános tudnivalók

1. Hibapontok

A verseny egészére, illetve a versenyszámokra vonatkozó szabályok betartatása a Versenybírók feladata. Ha adott szabály máshogyan nem rendelkezik, akkor a szabályokat megszegő versenyzők kizárással vagy diszkvalifikálással büntetendők.

2. Sárga lap

- 2.1 A lóval való visszaélés bármilyen formáját, illetve a verseny hivatalos személyeivel, vagy a versennyel egyéb kapcsolatban álló féllel szembeni tisztességtelen magatartást, a Fogathajtó Szabályzatban foglaltak megtagadását a Helyszíni Előkészületi Időszak és az Eljárási Időszak során a Versenybírók elnöke, és a Fő steward sárga lapos figyelmeztetéssel büntetheti, így a büntetésnek azt a formáját választja, hogy a jogi rendszerben nyomon követhetővé válik a hajtó elfogadhatatlan viselkedése. Ezt a verseny jegyzőkönyvébe rögzíteni kell.

3. **Diszkvalifikálás (D)**

- 3.1 A verseny során bizonyos szabályok megsértéséért a ló és a versenyző is diszkvalifikálható a versenyből. A diszkvalifikált versenyző, illetve ló az adott versenyen nem folytathatja a versenyzést, és nem nyerhet díjat. Amennyiben a Külföldi vagy nemzeti bíró az FEI-nek vagy nemzeti versenyen a MLSZ-nek jelentést tett a diszkvalifikálást eredményező esetről, vagy sárga lapos figyelmeztetésre került sor, a szabályt megszegő versenyző nemzeti szövetsége vagy a FEI fegyelmi eljárást indíthat.

4. **Kizárás (E)**

- 4.1 A versenyszámokra vonatkozó bizonyos szabályok megszegéséért a hajtó kizárással büntethető.
4.2 Egy versenyszámban kizárt versenyző jogosult a következő versenyszámban indulni.

5. **Feladta (R)**

- 5.1 Az a versenyző, aki bármilyen okból kifolyólag nem kívánja folytatni a versenyszámot, dönthet úgy, hogy feladja azt. A versenyszámot feladott versenyző indulhat a következő versenyszám(ok)ban.

6. **Visszalépett (W)**

- 6.1 Egy versenyző akkor tekinthető visszalépettnek, ha bármilyen okból kifolyólag, nem indult el egy versenyszámban. Miután egy hajtó visszalépett, nem vehet részt a további versenyszámokban az adott fogatával.

7. **Sánta, illetve versenyzésre nem megfelelő állapotú ló**

- 7.1 Ha a lovat sántának, vagy a versenyzésre nem megfelelő állapotúnak ítéli meg
- díjhajtás során a Versenybíróság elnöke, akkor a lovat diszkvalifikálni kell, a versenyzőt pedig ki kell zárni. (A ló nem vehet részt a többi versenyszámban.)
 - maraton- és akadályhajtás során a Versenybíróság bármely tagja, akkor a lovat és a hajtót is ki kell zárni a versenyszámból.

8. **Helyezési sorrend és pénzdíj**

- 8.1 Csak a versenyszámokat feladás és kizárás nélkül teljesítő hajtók helyezhetők a versenyszámokban, illetve az összetett versenyben.
Csak a versenyszámokat diszkvalifikálás, kizárás és feladás nélkül teljesítő hajtók kaphatnak pénznyereményt. Azon versenyzőnek, akit bármelyik versenyszámban diszkvalifikáltak, nem adható pénznyeremény.

9. **Ló jólét**

- 9.1 **A versenybíróság elnöke (vagy az ő távollétében, a versenybíróság elnöke által kijelölt alapszíri tag) saját belátása szerint csengethet (díj- és akadályhajtásban) vagy megállíthatja a versenyzőt (marathonhajtás során), hogy kizárja a versenyből, ha megítélése szerint a ló jólét elveivel szembe megy. Ezen döntés végleges és ellene irányuló fellebbezésnek helye nincs.**

IV. FEJEZET VERSENYZÉSI JOGOSULTSÁG (a hajtók életkora – versenyzési lehetőségek)

912. szabály Minimum életkor – versenyzők és segédhajtók

1. Szenior kategóriák:

Kategória	Versenyző min. életkora
Ló négyesfogat	18 év
Ló kettesfogat	16 év
Ló egyesfogat	14 év
Pónifogat	14 év

2. 25 év alatti (U25) kategóriák:

Kategória	Versenyző min. életkora
Ló négyesfogat	16-25 év
Ló kettesfogat	16-25 év
Ló egyesfogat	16-25 év
Pónifogat	16-25 év

3. Junior kategóriák:

Kategória	Versenyző min. életkora
Ló kettesfogat	16-18 év
Ló egyesfogat	14-18 év
Pónifogat	14-18 év

4. Gyerek, kölyök kategória:

Kategória	Versenyző min. életkora
Póni egyesfogat gyermek	11-14 év
Póni egyesfogat kölyök Max. 135cm póni kanca, vagy herélt.	8-11 év*

*Szabályzat a gyermek kategória. Szóbeli külső segítség mindhárom versenyszámban engedélyezett. A gyermeknek önállóan kell tudni kontrollálni a fogatot.

5. Életkor:

- 5.1 Az életkor annak a naptári évnek a kezdetétől számít és annak az évnek a végéig tart, amelyben a hajtó, illetve a segédhajtó betölti a követelményként megfogalmazott minimális életkort.

6. Segédhajtók:

- 6.1 A díj-, maraton- vagy akadályhajtás versenyszám során, a fogaton tartózkodó segédhajtók „résztvevő segítő személynek” tekintendők.

- 6.2 Az összes kategóriára vonatkozó szabály:
- A 18 év alatti hajtók csak 18 éves vagy annál idősebb segédhajtókkal versenyezhetnek.
 - A 18 éves vagy annál idősebb hajtók 14 éves vagy annál idősebb segédhajtókkal versenyezhetnek.
 - Kölyök kategóriában és bizonyos para kategóriákban a főbíró engedélyével segédszár engedélyezett, melyet a segédhajtó kezel.
- 6.2.1 Minden hajtónak kötelező bejelentenie a versenyirodán, legkésőbb a versenyszám (díjhajtás, maratonhajtás, akadályhajtás) megkezdése előtt fél órával, hogy ki/kik a „résztevő segítő személy(ek)” a fogaton.
- 6.3 Gyerek és kölyök kategóriára vonatkozó szabály:
- A segédhajtó legalább 18 éves legyen. A hajtó felelőssége, hogy a segédhajtóként versenyző személy elegendő fogathajtó tudással rendelkezzen.
- 6.4 Parafogathajtók:
- A segédhajtó legalább 18 éves legyen. A hajtó felelőssége, hogy a segédhajtóként versenyző személy elegendő fogathajtó tudással rendelkezzen.
- 6.5 Általános rendelkezés:
- A fenti szabályok bármelyikének megsértése a hajtó diszkvalifikálásával jár.

913. szabály A versenyzésre vonatkozó minimális jogosultsági követelmények/Kvalifikációs követelmények

1. A csillagos minősítési rendszer minősülési feltételeit a MLSZ határozza meg, azok teljesülését a nemzeti szövetségek igazolják. A csillagos minősülési rendszerben való előrelépéshez a szenior hajtóknak az alábbiak szerint – sikeresen – kell teljesíteniük a MLSZ versenyeken.
2. A szenior hajtók csillagos minősülési rendszere követelményeinek teljesítése egész életre szól.

Kategória	Kvalifikációs követelmény
1*-os versenyző	Sikeres rajtengedély vizsgát tett
2*-os versenyző	Sikeresen teljesített kizárás, feladás és diszkvalifikáció nélkül két CAI1* versenyt.
3*-os versenyző	Sikeresen teljesített kizárás, feladás és diszkvalifikáció nélkül 6 db CAN2* versenyt
Nemzetközi versenyző	Sikeresen teljesített kizárás, feladás és diszkvalifikáció nélkül 3db CAN3* versenyt, és/vagy részt vett fiatal ló világbajnokság döntőjében 1 alkalommal. Utánpótlás Európa bajnokságot vagy utánpótlás nemzetközi versenyt sikeresen teljesítő versenyző.
Utánpótlás versenyző	Sikeres rajtengedély vizsgát tett, és megfelel a korosztályi követelményeknek.
Utánpótlás nemzetközi versenyző	Minden esetben szakbizottsági elbírálás alapján (szövetségi kapitány/csapatkoordinátor ajánlásával)
Kölyök versenyző	Szülői felelősség vállalással. Sikeres fogatbiztonsági vizsgát tett. Önállóan kell tudni a fogatot három jármódban lépés, ügetés, vágta, biztonságosan irányítani. Segítő által kézben tartott segédszár alkalmazása lehetséges.
Para fogathajtó	FEI iránymutatásai alapján, a fenti minősülési rendszerben. Az FEI szabályoktól eltérően, vezető bírói engedéllyel és orvosi igazolás mellett, segítő által kézben tartott segéd szár alkalmazása lehetséges. Értelmi sérült versenyzők esetében külső segítség minden versenyszámban engedélyezett.

914. szabály Bajnokságok/Bajnokságokon való részvételi jogosultság

1. A Bajnokságok olyan versenyzők számára nyitottak, akik kategóriájukban legalább két versenyt diszkvalifikáció nélkül befejeztek.
2. Kvalifikációs eredmények CAI2*, CAI3*, CAIO4*, CAN1*, CAN2*, CAN3* versenyeken szereshetők bajnokságtól függően. (lásd a 913. szabályt).
3. A Bajnokságon való indulási jogosultság megszerzéséhez ugyanabban a kategóriában kell minősülést szerezni, mint amiben a Bajnokságon indulni szeretne a versenyző.
4. A fogathajtó szakág felelőssége, hogy nevezett versenyzők és lovaik megfeleljenek abajnokság kvalifikációs követelményének. A bajnokságra való minősülést igazoló dokumentumot és a kvalifikációs versenyek eredményeit tartalmazó eredménylapot a névszerinti nevezéssel együtt a szakbizottságnak kell megküldeni a bajnokságot levezető versenyiroda részére. Csak ebben az esetben érvényes a nevezésük.
5. A helytelen információt nyújtó versenyzőt jelentik a szakági elnöknek, hogy az alkalmazható szabályoknak megfelelő intézkedést hozzon.
6. Fedeles és Kombinált Bajnokságokon a behajtások előtt állatorvosi kontrol kötelező.

915. szabály Hors Concours – Versenyen kívüli indulók

1. Nemzeti versenyen egyetlen versenyző sem vehet részt versenyen kívüli indulóként. Kivétel: ha ezt a nevezési határidőig írásban a verseny rendezője és/vagy a TD engedélyezte.

916. szabály Nevezések

1. Általános elvek:

1.1 A versenyre nevezhető lovak létszámának összhangban kell lenni a versenykiírásban meghatározott létszámmal. A sport érdekében amennyiben a rendező lehetővé teszi, akkor további versenyben nem induló lovak is vihetők.

1.2 Négyesfogat kategóriában a versenyző öt (5) lovat nevezhet a végleges nevezéskor. A versenyszámokban bármelyik négygel (4) indulhat a véglegesen lenevezett öt közül.

1.3 Kettesfogat kategóriában a versenyző három (3) lovat nevezhet a végleges nevezéskor. A versenyszámokban bármelyik kettővel (2) indulhat a véglegesen lenevezett három közül.

1.4 Egyesfogat kategóriában a versenyző egy (1) lovat nevezhet a végleges nevezéskor. A versenyszámokban ezt az egyet köteles hajtani.

1.5 A nemzetközi versenyekre a versenyzőket a nemzeti szövetségen keresztül kell meghívni és nevezni. A nemzeti szövetségek által kijelölt versenyzőket a verseny SzB-ának el kell fogadni. A SzB csak a nemzeti szövetségektől érkező nevezéseket fogadhatja el.

1.6 A versenyzők és lovaik nevezésének tartalmaznia kell a nevet, az MLSZ regisztrációs számot, és adott esetben a minősülést is.

1.7 A versenyen a versenyző bármelyik vagy összes lovát visszaléptetheti a versenyzéstől, de a SzB és a Versenybíróóság engedélye nélkül nem hozhat korábban nem nevezett lovat a versenyre.

1.8 Ha egy nevezett, csapat megfelelő indok hiányában maradnak távol a versenyről, akkor az esetet a Főbírónak/Technikai kiküldöttnek jelentenie kell a szakbizottsági titkár felé, aki az ügyet a szakbizottságnak továbbítja. A versennyel egyidőben másik helyszínen rendezett versenyben való részvétel nem jelent megfelelő indokot az adott versenyről való távolmaradásra.

1.9 Egy versenyző – ló kombinációt nem nevezhető véglegesen több versenyre. A szabály megszegése esetén az adott versenyző – ló kombináció diszkvalifikálásra kerül azon a versenyen, amelyen elindul.

1.10 A végleges nevezési határidőt követő visszalépés vagy a versenytől való távolmaradás esetén a SzB-nak okozott pénzügyi veszteséget (pl. istállózási költség, egyéb költség) meg kell téríteni.

2. MLSZ Bajnokságokra történő nevezés

2.1 Nevezés Bajnokságokra: Magyar bajnokságra a nevezés a topsoft rendszerben történik. A nevezés mellé e-mailben a fogatsport@lovasszovetseg.hu a minősülési igazolást el kell küldeni. CAN1* bajnokságra a nevezést a felelős megyei vagy regionális szövetség végzi.

2.2 Bajnokságokra csak olyan versenyzők nevezhetnek, akik a Fogathajtó Szakbizottsága által meghatározott követelményeknek megfelelnek, vagyis minősültek az indulásra.

2.3 Bajnokságokon a szervező semmilyen körülmények között nem korlátozhatja a nevezhető versenyzők, illetve csapatok létszámát.

2.4 Amennyiben a név szerinti nevezési listán szereplő versenyző a nevezett lovak létszámánál többet visz a versenyre, a SzB nem köteles azokat elszállásolni, és engedélyezni a versenyben való indulásukat.

2.5 Amennyiben egy csapat név szerinti nevezési listán csapatot nevezett, de később úgy látja, hogy nem tud csapatot delegálni, azonnal tájékoztatnia kell erről a SzB-ot. A csapat nevezés a nevezési határidőig lehetséges írásban a rendezőnél.

2.6 A SzB minden egyes versenyző/ló vagy csapat után kiszabhat egy ésszerű nevezési díjat a Bajnokságok esetében, feltéve, hogy ezen díjtételt a versenykiírás tartalmazza.

3. CAN és CAI és világversenyekekre történő nevezés

3.1 CAN és CAI versenyekre történő végleges nevezéseket legkésőbb tíz (10) nappal a verseny megkezdése előtt le kell zárni, így alakul ki a versenyen résztvevő versenyzők – lovak végleges listája. Versenyző és/vagy ló cseréje csak ezen szabályzatban foglaltak betartása mellett lehetséges.

3.2 Meghívások: Hazai CAN minősítő és CAI versenyek minden esetben nyíltak. Érvényes jogosultsággal bárki nevezhet amennyiben a kategória kiírásra került. A szervező ezt nem bírálhatja felül. A versenyek ideje alatt a verseny helyszín nyílt, azt bárki látogathatja, amennyiben belépőt vált (ha ezt a szervező előírja), vagy akkreditációval rendelkezik. A rendező a versenykiírásban létszámkorlátot hirdethet.

3.3 A nemzeti szövetségek meghívása: CAIO versenyek esetén a nemzeti szövetségek meghívása a SzB által történik. A FEI-nek joga van kijelölni a külföldi csapatok közül egyet, melyet a SzB-nak meg kell hívnia. CAIO versenyre minden esetben a szakbizottság delegál csapatot (a csapatvezetővel konzultálva és döntést hozva)

3.4 Egyéni indulók meghívása: CAIO versenyek esetén a SzB-nak joga van legfeljebb négy egyéni indulót meghívni négy különböző nemzetből, nemzetenként nem több, mint egy versenyzőt. CAIO versenyre minden esetben a szakbizottság delegál versenyzőt.

3.5 Világ és Európa bajnokságra minden esetben a szakbizottság delegál csapatot és egyéni versenyzőt (a csapatvezetővel konzultálva és döntést hozva)

917. szabály Versenykiírás

1. A szakbizottság által jóváhagyott és a CAN/CAI verseny SzB-a által közzétett versenykiírásnak nem kell ismételnie az Általános- és a Fogathajtó Szabályzatot. A versenykiírás a versenyzők, a hivatalos személyek, és a versennyel kapcsolatos egyéb személyek részletes informálását szolgálja.

918. szabály CAI versenyekre történő nevezés

1. A CAI versenyek elsődlegesen az egyéni indulók számára rendezett versenyek, a nevezések tekintetében sem az egyéni indulók-, sem a nemzetek létszámára nincs korlátozás. Azt minden esetben a versenyző a TopSoft rendszerben rögzíti, és a szakági titkár továbbítja a szakbizottság és a

verseny rendező felé.

2. CAI1* és CAI2* (az Általános Szabályzat értelmében kisebb kategóriás versenyek) versenyekre a versenyt rendező országban élő külföldi versenyzőket az FEI Általános Szabályzat 119.6.1 szabálya értelmében a versenyt rendező ország nemzeti szövetsége nevezi.

919. szabály Bajnokságokra és CAIO versenyekre történő nevezés

1. A Bajnokságok és a CAIO versenyek a nemzeti csapatok számára nyitottak. A nemzeti csapat három ugyanolyan nemzetiségű versenyzőből áll. Ha egy nemzet csak két versenyzőt tud indítani, azokat csapatként kell nevezni. Egyetlen versenyző nevezését egyéni indulóként kell kezelni.
2. A Pónik számára kiírt Bajnokságokra vonatkozó rendelkezéseket lásd a 906. és 923. szabályban.
3. Fiatal Lovak számára rendezett Világbajnokságok vonatkozásában a FEI honlapjának Fogathajtó Szabályzatok menüpontjában található szabályzata az irányadó.

920. szabály Lovak számára rendezett Négyesfogathajtó Világ- és Kontinens bajnokságra történő nevezés

1. Nemzeti szövetségenként a név szerinti nevezési listán legfeljebb 6 négyesfogathajtó, hajtónként legfeljebb 10 lóval; a végleges nevezési listán legfeljebb 3 négyesfogathajtó, hajtónként legfeljebb 5 lóval nevezhető.
2. Amennyiben a nemzeti szövetség csak két versenyzőt tud küldeni, akkor őket csapatként kell nevezni.
3. A nemzeti szövetség a hajtókon túlmenően egy szövetségi kapitányt és egy állatorvost küldhet; őket a versenyzőkkel megegyező privilégiumok illetik meg.
4. Ha a nemzeti szövetség nem tud csapatot küldeni, a 919. szabály értelmében egyéni indulóként nevezhet egy versenyzőt.

921. szabály Lovak számára rendezett Kettesfogathajtó Világbajnokságra történő nevezés

1. Nemzeti szövetségenként a név szerinti nevezési listán legfeljebb 6 kettesfogathajtó, hajtónként legfeljebb 6 lóval; a végleges nevezési listán legfeljebb 3 kettesfogathajtó, hajtónként legfeljebb 3 lóval nevezhető.
2. Amennyiben a nemzeti szövetség csak két versenyzőt tud küldeni, akkor őket csapatként kell nevezni.
3. A nemzeti szövetség a hajtókon túlmenően egy szövetségi kapitányt és egy állatorvost küldhet; őket a versenyzőkkel megegyező privilégiumok illetik meg.
4. Ha a nemzeti szövetség nem tud csapatot küldeni, a 919. szabály értelmében egyéni indulóként nevezhet egy versenyzőt.

922. szabály Lovak számára rendezett Egyesfogathajtó Világbajnokságra történő nevezés

1. Nemzeti szövetségenként a név szerinti nevezési listán legfeljebb 6 egyesfogathajtó, hajtónként legfeljebb 2 lóval; a végleges nevezési listán legfeljebb 3 egyesfogathajtó, hajtónként legfeljebb 1 lóval nevezhető.
2. Amennyiben a nemzeti szövetség csak két versenyzőt tud küldeni, akkor őket csapatként kell nevezni.
3. A nemzeti szövetség a hajtókon túlmenően egy szövetségi kapitányt és egy állatorvost küldhet; őket a versenyzőkkel megegyező privilégiumok illetik meg.
4. Ha a nemzeti szövetség nem tud csapatot küldeni, a 919. szabály értelmében egyéni indulóként nevezhet egy versenyzőt.
5. Csapatonként egy tartalék ló nevezhető a név szerinti nevezési listáról. A tartalék lovat hajtó versenyző eredménye beleszámít az egyéni- és a csapat eredménybe is. A tartalék ló versenyben való szerepeltetéséről csak egyszer lehet dönteni, a díjhajtás versenyszámának megkezdése előtt nem később, mint egy órával, és a cseréről írásban kell tájékoztatni a rendezőt.

923. szabály Pónik számára rendezett fogathajtó világbajnokságra történő nevezés

1. Egy nemzeti csapat egy vagy két egyes-, egy vagy két kettes- és egy vagy két négyesfogathajtóból állhat. Egy nemzet legfeljebb hat hajtót nevezhet-
2. Az a nemzeti szövetség, amely nem tud csapatot kiállítani, kategóriánként legfeljebb két hajtót küldhet.
3. Az egyesfogat kategóriában egy tartalék póni nevezhető. A tartalék pónit hajtó versenyző eredménye beleszámít az egyéni- és a csapat eredménybe is. A tartalék póni versenyben szerepeltetéséről csak egyszer lehet dönteni, a díjhajtás versenyszámának megkezdése előtt nem később, mint egy órával, és a cseréről írásban kell tájékoztatni a rendezőt.
4. A nemzeti szövetség a hajtókon túlmenően egy szövetségi kapitányt és egy állatorvost küldhet; őket a versenyzőkkel megegyező privilégiumok illetik meg.

924. szabály Korosztályos fogathajtó bajnokságokra történő nevezés

1. A nemzeti csapat legalább egy gyerek-, egy junior- és egy fiatal hajtó versenyzőből áll. A csapatba minden nemzet legfeljebb hat hajtót nevezhet, maximum kettőt korosztályonként. Amennyiben a nemzeti szövetség nem tud csapatot küldeni, összesen négy egyéni indulót nevezhet, maximum kettőt korosztályonként.
2. Az egyesfogat kategóriában egy tartalék póni/ló nevezhető. A tartalék pónit/lovat hajtó versenyző eredménye beleszámít az egyéni- és a csapat eredménybe is. A tartalék póni/ló versenyben szerepeltetéséről csak egyszer lehet dönteni, a díjhajtás versenyszámának megkezdése előtt nem később, mint egy órával, és a cseréről írásban kell tájékoztatni a rendezőt.
3. A nemzeti szövetség a hajtókon túlmenően egy szövetségi kapitányt és egy állatorvost küldhet; őket a versenyzőkkel megegyező privilégiumok illetik meg.

925. szabály Egyes parafogathajtó világbajnokságra történő nevezés

1. Nemzeti szövetségenként a név szerinti nevezési listán legfeljebb 6 egyes parafogathajtó, hajtónként legfeljebb 2 lóval; a végleges nevezési listán legfeljebb 3 egyes parafogathajtó, hajtónként legfeljebb 1 lóval nevezhető.
2. A csapatnak legalább egy I. szintű versenyzőt kell tartalmaznia. A csapat egyetlen más szintről sem tartalmazhat kettőnél több versenyzőt.
3. Amennyiben a nemzeti szövetség csak két parafogathajtót tud küldeni, akkor őket csapatként kell nevezni.
4. A nemzeti szövetség a hajtókon túlmenően egy szövetségi kapitányt és egy állatorvost küldhet; őket a parafogathajtókkal megegyező privilégiumok illetik meg.
5. Ha a nemzeti szövetség nem tud csapatot küldeni, a 919. szabály értelmében egyéni indulóként nevezhet egy parafogathajtót.
6. Csapatonként egy tartalék ló nevezhető a névszerinti nevezési listáról. A tartalék lovat hajtó versenyző eredménye beleszámít az egyéni- és a csapat eredménybe is. A tartalék lovat csak egyszer lehet cserélni, a díjhajtás versenyszámának megkezdése előtt nem később, mint egy órával a FEI nevezési rendszeren keresztül.
7. Legalább négy (4) nemzeti szövetségnek neveznie kell a végleges nevezések leadásakor a világbajnokságra, mert csak ebben az esetben tekinthető Bajnokságnak.

926. szabály Költségek és kiváltságok

1. A Világ- és a Kontinens Bajnokságon, illetve hazai versenyeken a SzB megtérítheti a versenyzők, a segédhajtók, a lovak, és a csapat hivatalos személyei (szövetségi kapitány, állatorvos) utazási és szállás költségeit az első állatorvosi szemlét megelőző naptól a Bajnokság befejezését követő napig terjedő időszakban. A versenykiírásban ezt szerepeltetni kell.
2. A hazai rendezésű versenyeken, amennyiben az nem világszerte, a szervező nem köteles a résztvevőknek költség térítést biztosítani. Ezt versenykiírásban nem kell szerepeltetni.

927. szabály További nevezések Bajnokságokra és versenyekre

1. A verseny SzB-ának döntése alapján amennyiben ezt igényli a nevezést újra nyithatja és további versenyzőket hívhat a versenyre.
2. Amennyiben a verseny SzB-a további indulók nevezését teszi lehetővé, második név szerinti nevezési határidőt kell meghirdetnie.
3. **A csapat nevezése döntőre**
- 3.1 Azon sportolók, akik csapatot kívánnak alkotni, ezen igényüket a nevezés lezártaig be kell jelenteni.
- 3.2 CAN1* bajnokságon a csapat állítási igényt a megyei vagy regionális vezetőnek írásban kell jelezni a nevezési határidőn belül.

V. FEJEZET VERSENYZŐK

928. szabály Öltözet, biztonsági felszerelés, ostor

1. A díjhajtás és az akadályhajtás versenyszámban a díjhajtó kocsin előírt öltözet

- 1.1 A versenyzők és a segédhajtók öltözete a díjhajtó kocsi és a szerszám stílusához illő legyen.
- 1.2 A hajtó számára kötelező a zakó vagy nemzeti viselet, a baktakaró, a kalap és a kesztyű viselete.
A klasszifikációs kritériumoknak megfelelően nevezett para-fogathajtók versenyezhetnek kesztyű nélkül, vagy módosított kesztyűket használhatnak, de ezek tényét rögzíteni kell a klasszifikációs törzslapon közvetlenül a klasszifikációs vizsgálatot követően.
- 1.3 A segédhajtó számára kötelező a zakó vagy nemzeti viselet, a kalap, és vagy kobak és a kesztyű viselete.
- 1.4 Az akadályhajtás során a segédhajtó(k)nak ülve kell maradni(uk) a kijelölt helyén / helyükön (937.3. szabály). Ennek a szabálynak a megszegése első alkalommal 5 hibapont, második megszegés 10 hibapont, harmadik megszegés kizárással büntetendő.
- 1.5 A Versenybíróság elnöke dönthet annak vonatkozásában, hogy:
A zakó viselésétől a túlságosan meleg, illetve párás időre tekintettel eltekint;
Hűtő funkciót ellátó mellény használatát túlzottan meleg időjárás esetén engedélyezi, kivétel, amikor gerincvédő használata kötelező.
A baktakaró viselésétől nagyon esős idő esetén eltekint, illetve lehetővé teszi az esőruha viseletét.
A nem megfelelő öltözetért járó hibapontok a 957. és 981. szabályban olvashatók.
- 1.6 Az Akadályhajtás versenyszámban minden CAN1*, CAN2*, CAN3*, CAI versenyben induló személy számára kötelező a megfelelően rögzített fejkendő viselete. Ennek elmulasztása azonnali kizárást eredményez az Akadályhajtásból.
Az effajta fejkendőnek meg kell felelnie a vonatkozó nemzetközi tesztelési szabványok FEI honlapján közzétett listájának. Az a Hajtó és/vagy Segédhajtó, aki a pálya meghajtása során elveszíti a fejkendőt vagy amennyiben a fejkendő bármely rögzítő pántja kikapcsolódik, köteles a fejkendő visszahelyezésére, és/vagy a rögzítő pánt azonnali rögzítésére.
Ilyen helyzet előfordulásakor a Versenybíróság sípol / csenget és megállítja az órát. A Versenyző 5 hibapont büntetést kap és a Versenyzőnek meg kell állnia a fejkendő visszanyerésére és felhelyezésére és/vagy a rögzítő pánt újbóli rögzítésére. Az a Versenyző, aki a rögzítő pántot nem megfelelő módon vagy egyáltalán nem rögzíti, kizárásra kerül a versenyszámból, hacsak a fennálló körülmények indokolttá nem teszik a biztonság fenntartása és megőrzése érdekében, hogy a Versenyző ne azonnal álljon meg a. a probléma rendezésének céljából.

2. **A maratonhajtás és kombinált maratonhajtás versenyszámban előírt öltözet**

- 2.1 A maratonhajtás versenyszámában a versenyző és a segédhajtó kevésbé formális öltözete is elfogadható; a rövidnadrág viselete azonban nem megengedett. A szabály megszegéséért 10 hibapont (személyenként) jár.
- 2.2 A maratonon, fogatban történő szemléstől kezdve a Levezető-pihenető terület teljesítésének végéig a versenyző és a segédhajtó nemzetköziszabvány szerinti, biztonságosan rögzíthető bukósisakot - az effajta fejjvédőnek meg kell felelnie a vonatkozó nemzetközi tesztelési szabványok FEI honlapján közzétett listájának és gerincvédőt kötelel viselni.
- 2.3 A fejjvédő és gerincvédő viselésének elmulasztása az 'A' szakaszon, Kontrollált bemelegítőn, a Bemelegítési céllal használt akadályban és a 'B' szakaszon kizárással jár.
- 2.4 A Második, fogatban történő szemle során, a rövid pihenőben és a Levezető-pihenető területen a fejjvédő és gerincvédő viselésének elmulasztása az előírt helyen és időben, egy Hivatalos Személy figyelmeztetésének ellenére, sárga lapos figyelmeztetést eredményez a versenyző számára.
- 2.5 Amikor a gerincvédő / lovas védőmellény használata kötelező, ha a versenyző légszákos védőmellényt használ, azt a gerincvédő/lovas védőmellényre rávéve kötelező viselnie, nem pedig helyette.

3. **A 18 év alatti versenyzők és segédhajtók öltözete**

- 3.1 A 18 év alatti versenyzők és segédhajtók a fogaton minden alkalommal biztonságosan rögzíthető fejjvédőt és gerincvédőt / lovas védőmellényt kötelesek viselni kategóriától függetlenül. A szabály megszegése kizárással jár.
- 3.2 Mindemellett, az előírt helyen és időben a fejjvédő és gerincvédő (nemzetközi szabvány szerinti) viselésének elmulasztása, egy Hivatalos Személy figyelmeztetésének ellenére, sárga lapos figyelmeztetést eredményez a versenyző számára.
- 3.3 Az állatorvosi szemlén való felvezetés során fokozottan ajánlott a biztonságosan rögzíthető fejjvédő viselete a 18 év alatti versenyzők és segédhajtók számára.

4. **Ostor a díjhajtás és az akadályhajtás versenyszámban**

- 4.1 A versenyző fogathajtásban használatos ostorral kötelel hajtani.
- 4.2 A versenyző ostorral a kezében kötelel a versenyszámot megkezdeni. A szabály megszegéséért 5 hibapont jár.
- 4.3 Ha a versenyző leteszi vagy elejti az ostort a start és cél között, vagy egyáltalán nincs is a kezében, 5 hibapont büntetést kap.
- 4.4 Ha a versenyző elejti az ostort, nem kell azt másik ostorral pótolni, ostor nélkül befejezheti a hajtást. A segédhajtó viszont odaadhatja a hajtónak a tartalék ostort, és ebben az esetben nem jár további hibapont az ostor elejtéséért.
- 4.5 A klasszifikációs kritériumoknak megfelelően nevezett para-fogathajtók versenyezhetnek a segédhajtó által használt/kezelt ostorral, vagy a segédhajtó által segített ostorhasználattal, de ezek tényét rögzíteni kell a klasszifikációs törzslapon közvetlenül a klasszifikációs vizsgálatot követően.

5. **Ostor a maratonhajtás és kombinált maratonhajtás versenyszámban**

- 5.1 Az ostort csak a versenyző használhatja. A szabály megszegése 20 hibaponttal büntetendő. (Ostort a segédhajtó kézbe adhat.)
- 5.2 A klasszifikációs kritériumoknak megfelelően nevezett para-fogathajtók versenyezhetnek a segédhajtó által használt/kezelt ostorral, vagy a segédhajtó által segített ostorhasználattal, de ezek tényét rögzíteni kell a klasszifikációs törzslapon közvetlenül a klasszifikációs vizsgálatot követően.

VI. FEJEZET LOVAK

929. szabály A lovak életkora

1. A CAN1*, CAN2*, CAN3* versenyen 5 éves vagy annál idősebb, CAN3* és az ennél magasabb szintű versenyen 6 éves vagy annál idősebb lovak vehetnek részt. A szabály megszegése a ló versenyből történő diszkvalifikálásával jár. CAN1* és CAN2* kategóriában 4 éves korát betöltött ló a díj és akadályhajtásban hajtható.

930. szabály A lovak marmagassága

1. Fogathajtásban versenyző pónik maximális marmagasságával és mérésével kapcsolatban a FEI Állatorvosi Szabályzat IX. fejezet – Póni mérés címszó rendelkezik.
2. A kettes- és a négyesfogatban versenyző pónik minimális marmagassága 108 cm patkó nélkül, vagy 109 cm patkóval. Az egyesfogatban versenyző póni minimális marmagassága 120 cm patkó nélkül, vagy 121 cm patkóval.
3. A hajtó nemzeti szövetségének a felelőssége, hogy a versenyben induló póni a fenti követelményeknek megfeleljen.

931. szabály A lovak száma

1. Minden versenyszámot az adott kategóriára előírt számú lóval kell teljesíteni. A hajtó nem foghat ki fogatából egy- vagy több lovat, és nem versenyezhet kevesebb számú lóval, mint ami az adott kategóriára elő van írva.
2. Egy ló egy versenyszámban csak egyszer indulhat.
3. A szabály megszegése kizárással büntetendő.

932. szabály Egyéb fontos követelmények

1. A négy hónapos vemhességet betöltő-, valamint a csikóval rendelkező kancák nem versenyezhetnek. Amennyiben később kiderül, hogy egy kancát a versenyző úgy hajtott, hogy az a fenti feltételek valamelyikének nem felelt meg, akkor a lovat minden olyan versenyből diszkvalifikálják, amelyre ez a szabály alkalmazandó, és az esetet jelentik az MLSZ Főtitkárának. A hajtóval szemben fegyelmi eljárást kell kezdeményezni.

933. szabály A ló jóléte (A lóval szembeni durva bánásmód, dopping)

1. **A lóval szembeni durva bánásmód – meghatározás**
A lóval szembeni durva bánásmód olyan cselekedetet vagy annak hiányát jelenti, amely a lónak fájdalmat okoz, vagy vélhetően fájdalmat, illetve kellemetlenséget okoz. Az alábbiak tekinthetők – de nem korlátozódnak azokra – a lóval szembeni visszaélés formáinak:
 - a) kimerült ló hajszolása
 - b) túlzott ostorhasználat
 - c) elfogadhatatlanul durva, rosszul illeszkedő, törött vagy sérült zabla
 - d) a lónak kényelmetlenséget okozó, rosszul illeszkedő szerszám
 - e) sérült kocsi, ami a lónak esetlegesen sérülést okozhat
2. **Sebek és fekélyek**
 - 2.1 A lovon megjelenő vér a durva bánásmód jele. Minden eset egyéni elbírálást igényel a Versenybíróóság bármely tagjától.
 - 2.2 Az ilyen lovat kizárják a versenyből. Extrém esetekben, ahol a durva bánásmód nyilvánvaló, további szankciót kell eszközölni a versenyzővel szemben, úgymint sárga lapos figyelmeztetés.
 - 2.3 Nem súlyos esetekben - pl. enyhe vérzés a szájban (amikor a ló elharapja a nyelvét, vagy a szája szélét), illetve a végtagokon - a vérzés ellenőrzését követően a versenyző engedélyt kaphat a versenyzés folytatására.
 - 2.4 Egy ló akkor tekinthető elesettnek, ha nem tud azonnal saját magától felállni, és segítségre van szüksége a felálláshoz. Ha egy ló verseny közben elesik, a versenyző kizárásra kerül.

3. **Jelentés**

A lóval való visszaélés bármilyen formáját a stewardok vagy bármely más hivatalos személy a lehető leghamarabb jelenteni kötelesek a Versenybíróságnak.

4. **Hibapont**

A lóval szembeni durva bánásmód bármilyen formája esetén a Versenybíróság az alábbi büntetések bármelyikét, illetve azok bármely kombinációját megállapíthatja:

- a, sárga lapos figyelmeztetés
- b, pénzbírság
- c, kizárás
- d, a versenyről való diszkvalifikálás.

934. szabály Istállóbiztonság

1. **Bajnokság**

1.1 Lásd az Állatorvosi Szabályzat 1008. szabályát

2. **CAN/CAI versenyek**

2.1 Lásd az Állatorvosi Szabályzat 1008. szabályát.

2.2 Az Állatorvosi Szabályzatban részletezett istállóbiztonsági intézkedések meghozatala ezekre a versenyekre nem szükséges. A SzB felelős az istállók területének ellenőrzéséért annak érdekében, hogy az alábbi minimális követelmények teljesüljenek:

2.2.1 A ló jóléte elsőrendű követelmény.

2.2.2 Amennyiben az istállóban ló van, az istálló területének 24 órás biztonsági felügyelete szükséges.

2.2.3 Az istállók köré nem kötelező kerítést építeni, de a SzB döntése alapján biztonsági okokból felállítható.

2.2.4 Az istálló területét a Technikai kiküldött a Fő stewarddal együttműködve köteles jóváhagyni.

2.2.5 CAN versenyeken a lovak istállózása nem kötelező a versenyhelyszínen. Ebben az esetben a lovak tartási helyét a bejelentkezéskor pontosan meg kell jelölni, és a verseny ideje alatt azt a steward, állatorvos TD és a főbíró bejelentés nélkül ellenőrizheti. Amennyiben ezt megtagadják, vagy a tartási hely nem megfelelő, akkor a versenyző kötelezhető a versenystállóba költözésre, vagy szankciók alkalmazhatók. Kizárás, sárga lap, pénzbírság, fegyelmi eljárás.

2.2.6 Éjszakára egyetlen ló sem maradhat a lószállító járműben. Csak a Technikai kiküldött a Fő stewarddal és az Állatorvosi kiküldöttel egyeztetve fogalmazhat meg kivételes helyzeteket szélsőséges időjárás viszonyok, illetve az istálló nagyon vizes talajfelszíne esetén.

2.2.7 CAN versenyeken a lovak állásban való elhelyezése, a lovak kamion melletti ideiglenes elhelyezése is lehetséges a steward jóváhagyásával.

2.2.8 Este 22.00 óra és reggel 6.30 között a lovak és versenyzők nyugalomát jelentősen megzavaró tevékenység nem megengedett. Amennyi ilyen előfordul akkor bármely hivatalos személy intézkedhet. Sárgalappal és/vagy diszkvalifikációval büntethető.

935. szabály A lovak állatorvosi vizsgálata és szemléje

Lásd az Állatorvosi Szabályzat „Lovak Szemléje” fejezetét.

1. **A ló vizsgálata a versenyhelyszínre érkezéskor**

1.1 A vizsgálatot minden versenyen a versenyhelyszínre érkezéskor, még a ló istállóba vezetését megelőzően el kell végezni. Azon lovak esetében is, melyek nem a verseny helyszínen istállóznak. A vizsgálat és azonosítás az egynapos versenyek esetében is kötelező.

1.2 Az első vizsgálat célja egyrészt, a ló útlevelének és egyéb okmányának ellenőrzésével

megállapítani a ló azonosságát, másrészt megállapítani a ló általános egészségi állapotát.

1.3 Engedéllyel rendelkező Kezelő Állatorvos, köteles az istállóba bevezetést megelőzően a versenyhelyszínre érkező lovakat megvizsgálni és azok lóútlevelét begyűjteni.

1.4 Amennyiben a ló azonosságával, valamint egészségével kapcsolatban bármilyen kétség merül fel, azt a lehető leghamarabb, de az első állatorvosi szemle előtti egy óránál nem később jelenteni kell az állatorvosnak.

2. Első állatorvosi szemle

2.1 Az első állatorvosi szemlét minden versenyen az első versenyszám megkezdése előtt kell megtartani. Az Első állatorvosi szemle minden több napos versenyen ajánlott, ahol nincs, ott díjhajtás előtt fogatban kötelező a szemle.

2.2 A Versenybíróság elnöke és az Állatorvosi kiküldött együttesen alkotják a szemlét lefolytató Szemlebizottságot, amelyben a Versenybíróság elnöke felelős a döntéshozatalért. Lásd még az Állatorvosi Szabályzatot, valamint a Szervező Bizottságok és hivatalos személyek útmutatóját.

2.3 Biztonsági okokból a lovakat felkantározva, laza száron felvezetve kell bemutatni. Minden lóra fel kell tenni az azonosító számát (lásd a 944.2 szabályt).

2.4 A lovakon nem lehet fásli, illetve takaró.

2.5 A felvezetett ló azonosító jegyeit semmilyen módon (pl. festéssel) nem lehet eltakarni.

2.6 Egy steward ostort tartva jelen kell legyen. A steward az egyetlen személy, aki biztathatja a lovat, ha az vonakodna az ügetéstől. A lovat felvezető személy a felvezetés közben ostort nem tarthat a kezében. A ménék és a nehezen kezelhető lovak fegyelmezése céljából, a Szemlebizottságtól kapott engedély alapján a felvezetőnél lehet egy rövid pálca (lásd az Állatorvosi Szabályzat 1043. szabályát).

2.7 A szemle a lovak álló helyzetben történő szemrevételezésével kezdődik. Ezt követően a lovat lépésben el kell vezetni a bizottság előtt. Azután először a bizottságtól (30 m), majd a bizottság felé ügetésben kell bemutatni a lovat.

2.8 Az állatorvosnak jogában áll a ló lábait vagy a test egyéb részeit megérinteni, de nem jogosult semmiféle orvosi vizsgálat elvégzésére (pl.: hajlítási próba, vagy körön léptetés, illetve ügettetés). (Lásd az Állatorvosi Szabályzat 1038. szabályát).

2.9 Kivételes vagy kétes esetekben, a szemlét lebonyolító bizottság elrendelheti a ló egy hivatalosan ellenőrzött helyre, az ún. holding boxba történő vezetését (a holding boxban az ostor használata tilos), és egy későbbi, arra alkalmas időpontban, a szemle során vagy a következő napon (nem a versenyzőtől függően vagy a versenyző kérésre) újbóli megnezését.

2.10 A következő napon megtartott, újbóli felvezetés csak akkor lehetséges, ha nem született döntés arról, hogy a ló megfelelt-e vagy sem az első állatorvosi szemle napján. A lovat ugyanannak a személynek kell felvezetni, mint aki először felvezette. Amennyiben a Szemlebizottságon belül szavazategyenlőség alakul ki, akkor a Versenybíróság elnökének második szavazata lesz a döntő szavazat és a döntés azonnal kihirdetésre kerül.

2.11 A következő napon vizsgált és versenyzésre alkalmasnak talált lovat doppingellenőrzésnek vethetik alá.

2.12 Kizárólag a Versenybíróság tagja jogosult egy lovat a versenyzésre nem megfelelő állapota (sántaság, súlyos sérülés, gyenge fizikai állapot) miatt diszkvalifikálni a versenyből. Az állatorvos nem jogosult egyetlen ló diszkvalifikálására sem, kivéve a ló jólétét érintő esetekben.

2.12 A lovat felvezető versenyző/annak képviselője megfelelő öltözetben köteles bemutatni a lovat.

3. Második, fogatban történő szemle

3.1 A második állatorvosi szemlére minden versenyen a maratonhajtás versenyszámának „A” szakasza vagy a Kontrollált bemelegítő előtt kerül sor. A szemle lebonyolításáért egy Állatorvos, vagy 3* nemzetközi steward vagy bíró a felelős. Ez az állatorvosi szemle kombinált maraton hajtás előtt is kötelező. Amennyiben kérdés merül föl, akkor állatorvos hívása kötelező. (A versenyen egy állatorvosnak kötelező jelen lenni.)

3.2 A lovak további versenyzésre alkalmas állapotát státusznézéssel állapítja meg, az Állatorvosi Szabályzatnak megfelelően, magában foglalhatja: a pulzusmérést, a légzésszám megállapítását, és a ló testhőmérsékletének mérését. A mért adatokat rögzíteni kell.

3.3 Amennyiben a versenyzőnek sánta, sérült, illetve egyértelműen kimerült és további versenyzésre nem alkalmas a lova, a Versenybírószám tagja a versenyzőt kizárja a versenyszámból.

3.4 Amennyiben egy maratonhajtásra benevezett ló nem kerül bemutatásra a második fogatban történő szemlén, akkor a versenyzőt ki kell zárni az 'A' szakasz / Kontrollált bemelegítés startja előtt.

4. Második fogatban történő állatorvosi vizsgálat

4.1 A második állatorvosi vizsgálatra minden versenyen kötelezően sor kerül azt követően, hogy a versenyző 10 – 15 percet a Levezető-pihentető területen töltött. A lova(ka)t a versenyzőnek kell bemutatnia. A második vizsgálatot a Kezelő állatorvos felügyelete alatt kell elvégezni, azért, hogy szükség esetén azonnali kezelésre/beavatkozásra legyen lehetőség.

Az állatorvos nem jogosult egyik ló diszkvalifikálására sem. Észrevételeit az Állatorvosi kiküldöttnek, és a Versenybírószám elnökének kell jelentenie.

5. Harmadik fogatban történő állatorvosi szemle az akadályhajtást megelőzően

5.1 Az akadályhajtást megelőző fogatban történő állatorvosi szemlére azelőtt kerül sor, hogy az adott versenyző megkezdjené az akadályhajtást. Az Állatorvosi kiküldött és/vagy az Állatorvosi Bizottság elnöke és egy steward felügyelete mellett kell végrehajtani, akik a Versenybírószám elnökének jelentenek. A szemle minden versenyen kötelező, amikor az akadályhajtás nem ugyanazon a napon kerül lebonyolításra, mint a díjhajtás. A lovat a hajtónak kell bemutatni. A nem bemutatott, de versenyző ló kizárással büntetendő.

5.2 A ló szemléjére a kocsiba befogva kerül sor. Fáslik, ínvédők, bokavédők használata megengedett, a hivatalos személy kérésére viszont le kell venni azokat.

5.3 Csak a Versenybírószám tagja diszkvalifikálhatja a lovat abban az esetben, ha annak állapota a további versenyzésre nem megfelelő. Engedélyezett annak a lónak a cseréje, mely nem ment át az akadályhajtást megelőző, fogatban történő állatorvosi szemlén, az újra vizsgálatot követően, a versenyző indulhat az akadályhajtáson és az emiatt történt lócserét köteles jelezni. Kizárólag abban az esetben, ha a startlistát nem kell módosítani.

5.4 CAN1* akadályhajtás esetében kizárólag ezt a „könnyített” állatorvosi szemlét kell lebonyolítani, melyet az Állatorvos vagy a steward vagy egy legalább III. osztályú minősítéssel rendelkező versenybíró egyedül is elvégezhet a melegítópályán. Problémás esetekben tájékoztatja a Versenybírószámot, amely dönt az adott fogat kérdésében.

6. A ló kizárása a versenyből

6.1 A Versenybírószám a verseny során bármikor kizárhatja az egyértelműen sánta, sérült vagy további versenyzésre alkalmatlan lovat. A döntés ezen szabály értelmében nem fellebbezhető.

6.2 A versenyző bármikor visszaléphet a versenyzéstől.

7. Tiltott szerek használatának ellenőrzése

7.1 Az Általános Szabályzat (lásd a143. szabályt) és az Állatorvosi Szabályzat rendelkezéseinek megfelelően kell elvégezni.

8. Útlevel

8.1 CAN versenyeken nemzeti, érvényes, szabályoknak megfelelő útlevel szükséges.

8.2 CAI versenyeken az útlevel kérdést az FEI állatorvosi szabálya szabályozza.

VII. FEJEZET KOCSIK ÉS SZERSZÁM

936. szabály Versenyben engedélyezett kocsik

1. CAN, CAI és Bajnokságok: díjhajtó vagy maratonkocsik megfelelő nyomtávval és súllyal engedélyezettek. Lásd a 937. szabályt az előírt kocsi súlyokra és méretekre minden egyes versenyszámra.
2. Kemény gumi vagy pneumatikus gumi csak CAN1*-os és Parafogathajtó versenyen engedélyezett mindhárom versenyszámban.
3. Parafogathajtó verseny – kocsik:
3.1 A parafogathajtók számára megfelelő, 2 vagy 4 kerekű kocsi használható az egyes parafogathajtásban.

937. szabály A kocsik súlya és mérete

1. **Általános elvek**
 - 1.1 Ha a kocsin nincs fék, a farhám használata kötelező az Eljárási Időszak során. A szabály megszegése kizárással büntetendő.
 - 1.2 Az Eljárási Időszak alatt, amikor egy ló/póni egyesfogatba van fogva, a farhám használata kötelező. A szabály megszegése kizárással büntetendő.
 - 1.3 A kerékagytól, a felhértől és a sárhányótól eltekintve a díjhajtás és az akadályhajtás versenyszámában a kocsinak egyetlen része sem lehet szélesebb a külső nyomtávnál.
 - 1.4 A nyomtáv szélesség a talajon, a hátulsó kerekek legszélesebb pontjánál mérendő.
 - 1.5 Ha a versenyző kocsija nem felel meg a szabályban leírt súlyra és méretre vonatkozó követelményeknek, akkor a versenyzőt ki kell zárni a versenyszámból.
2. **Parafogathajtásban használt kocsik:**
 - 2.1 A parafogathajtók számára megfelelő, 2 vagy 4 kerekű kocsi használható az egyes parafogathajtásban.
 - 2.2 A Technikai kiküldöttnek jogában áll elutasítani az általa nem megfelelőnek vélt kocsit, de az elutasítást meg kell indokolni.
3. **A díjhajtó kocsikra vonatkozó követelmények**

Kategória	Kerekek száma	Segédhajtók száma és helye	Minimum nyomtáv
Négyesfogat ló	4	2 hátul	158cm
Négyesfogat póni	4	2 hátul	138cm
Kettesfogat ló	4	1 hátul	148cm
Kettesfogat póni	4	1 hátul	138cm
Egyesfogat ló	2-4	1 hátul vagy hajtó mellett	138cm
Egyesfogat póni	2-4	1 hátul vagy hajtó mellett	138cm

Ugyanazt a kocsit lehet használni (nem kötelező) díjhajtás, és akadályhajtás és maratonhajtás során feltéve, hogy megfelel a 937.3, és 937.4. szabályokban foglaltaknak, a CAI2* szintű, illetvezen szint fölötti versenyeken (lásd a 936. szabályt). Amennyiben maraton típusú kocsit használ a versenyző az akadályhajtás során, az egyesfogat kategóriáknál a segédhajtónak hátul középen vagy a hajtó mellett kell ülni, míg a kettesfogatoknál a segédhajtónak középen kell ülni.

***Pontosító megjegyzés: A félreértés elkerülése végett, maximum 2 kocsi, mely megfelel a 937-es szabályzatban foglaltaknak, használható egy fogathajtó versenyen. Az akadályhajtás során csak olyan díj- vagy maratonkocsi használható, mely megfelel a 937-es szabályzatban foglaltaknak.

3.1 Akadályhajtásban a kocsi nyomtávszélességének meghosszabítására semmilyen mesterséges toldalék nem használható.

3.2 3.3 Minden kocsit meg kell mérni amint a versenyző elhagyja a versenypályát.

4. A maratonkocsikra vonatkozó követelmények:

Kategória	Kerekek száma	Minimális súly	Segédhajtók száma, és helye	Minimum nyomtáv
Négyesfogat ló	4	600kg	2 hátul	125cm
Négyesfogat póni	4	300kg	2 hátul	125cm
Kettesfogat ló	4	350kg	1 hátul	125cm
Kettesfogat póni	4	225kg	1 hátul	125cm
Egyesfogat ló	4	150kg	1 hátul	125cm
Egyesfogat póni	4	90kg	1 hátul	125cm

4.1 Maratonhajtásban minden szakaszon ugyanazt a kocsit kell használni. Az „A” szakasz / Kontrollált bemelegítő előtt minden kocsi nyomtávát le kell mérni.

4.2 A Versenybíróság elnöke dönt annak vonatkozásában, hogy a maratonhajtás versenyszámát követően az összes- vagy csak véletlenszerűen meghatározott hajtók kocsijának súlya kerül-e lemérésre.

938. szabály A kocsi tartozéka

1. A díjhajtó kocsit előrefelé néző kocsilámpákkal és hátulsó lámpákkal, vagy macskaszemmel lehet felszerelni a díjhajtás versenyszámában. Akadályhajtásban nem kötelező a lámpák, vagy a macskaszem használata.

939. szabály Kerékabroncs

1. A sűrített levegővel töltött kerékabroncs használata csak CAN1* versenyeken használható (a 936. szabály szerint).
2. A kocsi minden versenyszámában kerék fém ráffal vagy kemény gumiabronccsal legyen felszerelve. A szabály megszegése kizárással jár.
3. Parafogathajtásban használható sűrített levegővel töltött kerékabroncs.

940. szabály Szerszám, kocsi és ló

1. Szerszám

1.1 A kocsi és a ló/póni közötti minimális távolság 50 cm, a ferhéctől mért távolság legalább 40cm.

1.1 Díjhajtó kocsi:

1.1.1 Az istrángok közötti távolság lovak (négyesfogatok hátsó két lova és kettesfogatok) esetében legalább 55 cm. (pónik: minimum 45 cm.)

1.1.2 Az istrángok nem keresztezhetik egymást. A hámfá nem keresztezheti a kocsi középvonalát.

1.2 Maratonkocsi:

- 1.2.1 Az istrángok közötti távolság lovak (négyesfogatok hátsó két lova és kettesfogatok) esetében minimum 55 cm (pónik: minimum 45 cm).
- 1.2.2 Az istrángok nem keresztezhetik egymást.

Továbbá:

- 1.3 A rúdtartó szíj, illetve lánc hossza legalább 30 cm legyen. Hossza a rúd közepétől, a pápaszem karikát is beleértve mérendő.
- 1.4 Pápaszem hossza: legalább 60 cm, beleértve a karikát is. Ha a pápaszem hossza a rúd fejének közepétől van mérve, akkor a karikát is beleértve legalább 30 cm hosszú.
- 1.5 A pápaszem soha nem kerülhet a lovak lapockája mögé.
- 1.6 A rúd és a rúdtartó szíj megfelelő hosszúságú legyen ahhoz, hogy a lovak szabad mozgását ne korlátozza.
- 1.7 Ló négyesfogatok első két lova esetében a teljes kiséfa legalább 1m hosszú legyen, az istrángok közötti távolság minimum 45 cm.
- 1.8 Póni négyesfogatok első két lova esetében a teljes kiséfa legalább 85 cm hosszú legyen, az istrángok közötti távolság minimum 35 cm.
- 1.9 A pápaszem és a rúdtartó szíj elegendően hosszú legyen ahhoz, hogy a pónik szabad mozgását ne korlátozzák.
- 1.10 Díjhajtásban és akadályhajtásban nem kötelező ugyanazt a szerszámot használni, de a használt szerszám mindkét versenyszámban biztonságos, tiszta, és a fogat stílusával és megjelenésével összhangban lévő legyen.
- 1.11 A lovakat teljesen felszerszámozva és helyesen kell a kocsiba befogni, a befogás helyessége a szárazakra is értendő! Kocsiba kantár és szár nélkül lovat fogni tilos. Ezért azonnali sárgalap és kizárás jár.
- 1.12 Fenti szabályok megszegése szóbeli vagy sárga lapos figyelmeztetéssel jár, amit A Versenybírószág jogosult megtenni. Ugyanazon versenyen másodszori szabályszegés alkalmával a versenyző sárga lapos figyelmeztetéssel, illetve kizárással büntetendő.
- 1.13 A helyszíni előkészületi időszak és az eljárási időszak alatt bármikor egy ló, illetve póni egyesfogatban van fogatolva, a farhám használata kötelező. A szabály megszegése az eljárási időszak alatt kizárással, a helyszíni előkészületi időszak alatt sárga lapos figyelmeztetéssel büntetendő.
- 1.14 A tiltott felszerelések használata, illetve a lóval szembeni visszaélések kizárással, illetve diszkvalifikálással büntetendők (lásd a 940.14 szabályt), amennyiben a szabály megsértését a jelen Szabályzat hibapontokkal nem bünteti.

2. Fásli és ín-, illetve bokavédő

- 2.1 A díjhajtás versenyszámában a lovon nem lehet fásli, illetve ín- és bokavédő. A szabály megszegéséért a hajtó 10 hibapontot kap.
- 2.2 Amennyiben a 940.2.1szabály értelmében hibaponttal büntetik a hajtót, a fáslit, illetve az ín- vagy bokavédőt a kihajtást követően azonnal le kell vetetni, és az Állatorvossal vagy a Stewarddal meg kell nézetni a ló lábát. A lovat vizsgáló személy észrevételeit a Versenybírószág elnökének köteles jelenteni.

3. Orrszíj, különböző típusú segédeszközök és szemző

- 3.1 A ló légvételének korlátozására vagy vélhető korlátozására irányuló orrszíj, illetve egyéb eszköz alkalmazása tilos. Amennyiben a ló orvosi igazolást kapott az orrhálót viselésére, akkor ezt az eszközt viselnie kell bármikor, amikor a ló fogatolva, lovagolva vagy futószárazva van és az Első állatorvosi szemlén is.
- 3.2 A ló előre látása sem szemzővel sem másféle segédeszközzel nem korlátozható. A szemző a ló szemét semmilyen módon nem zavarhatja.

4. Összekötő szíj

- 4.1 A négyesfogatok kumet-, illetve szügyhám közötti összekötő szíj használata bármelyik versenyszám során megengedett. A négyesfogat első két lovát azonban semmilyen más módon nem lehet egymáshoz kötni (kivéve a szárazakkal). Az első lovak istrángja/kisefája nem lehet rögzített, lecsatolt, lekötött.

5. **Segédszárak**

- 5.1 A fogatolt lovon semmilyen típusú segédszár nem lehet.
- 5.2 Parafogethajtásban: másik garnitúra szár, vagy osztott szár használata tilos.

6. **A ló farkának lekötése**

- 6.1 A ló farkát semmilyen módon nem lehet a szerszámhoz, illetve a kocsihoz rögzíteni. A jól felismerhető fark terelő használata megengedett. A ló farkának szabad mozgását akadályozó egyéb segédeszközök használata tilos.

7. **Emelő hatást kifejtő eszközök használata**

- 7.1 A szárra, illetve a zablára túlságos emelő hatást kifejtő gyűrűk, karikák, és egyéb eszközök használata az egész fogathajtó versenyhelyszínén tilos.

8. **Zabla**

- 8.1 A fogatban versenyző lovak zablája egymástól eltérhet.
- 8.2 A befogott lovon zabla nélküli kantár, illetve hackamore (még akkor sem, ha bármilyen fajtájú zablával kombinálják) nem lehet.
- 8.3 Minden zablát megfelelően kell illeszteni, hogy elkerüljük a fájdalom vagy a sérülés kockázatát.
- 8.4 Egyszerre csak egyfajta zablaemelő használható lovanként/póninként.

9. **A ló nyelve**

- 9.1 A nyelvterelők csak megfelelő módon használhatók; a zablán lévő egyéb, a ló jólétét veszélyeztető eszköz használata tilos! (lásd az Állatorvosi Szabályzat 1046.5 szabályát).

10. **A látás korlátozása**

- 10.1 Négyesfogatban a hátsó lovak látásának bármilyen irányú korlátozása céljából semmilyen eszköz nem szerelhető fel az elülső és a hátsó lovak közé.
- 10.2 Bőr, birkabőr vagy hasonló anyag a kantáron engedélyezett, feltéve, hogy az átmérője nem haladja meg a 3 centimétert a lótól mérve.

11. **Különböző eszközök, anyagok és segédfelszerelések alkalmazása, használata**

- 11.1 A fogathajtó verseny helyszínén a lónak kellemetlenséget okozó rúdra, illetve istrángra szerelt kellék- valamint anyag-, eszköz- és segédfelszerelés használata tilos.
- 11.2 A fülvédők és füldugók használata megengedett. A fülvédőt nem lehet összekötni, összekapcsolni az orrszíjjal és a ló füleinek szabad mozgást kell biztosítani. Ennek a szabálynak a megszegése 5 hibapontot eredményez a versenyző számára.

12. **Patkó**

- 12.1 Bármilyen típusú hagyományos patkó használható. A dupla patkó, illetve további súlyok (ólom) használata tilos.

13. **Edzőterületek**

- 13.1 Futószáras kapicán használata engedélyezett a futószárazáshoz. A hosszú száras és a duplafutószáras munka megengedett, amennyiben a száras közvetlenül a zablakarikába csatolódnak mindenféle emelő hatású eszköz használata nélkül.
- 13.2 A futószárat vagy a futószáras kapicánba vagy a lovagló/hajtó kantár csikózablájába kell becsatolni. A futószár nem csatolható emelő hatású zabla szárának alsó részébe.

- 13.3 A lovaglás során alkalmazott sarkantyú sima anyagú kell, hogy legyen (fém vagy műanyag). Ha van sarkantyúnyak, annak maximális hossza négy centiméter (a sarkantyú nyakának hosszát a lovaglósizmtól a sarkantyú nyakának végéig kell mérni), és annak iránya hátrafelé kell, hogy mutasson. A póni kategóriában a taréjos sarkantyú használata nem megengedett.
- 13.4 Lovaglódzás során egy maximum 120 cm hosszúságú (a pálca csapójával együtt) pálca használata megengedett. A pálca semmilyen más tárggyal nem helyettesíthető.
- 13.5 Lovaglódzás során az oldalsó kikötőszárak és a martingál használata megengedett. A segédszár (a hevedertől a zablán keresztül a lovas kezébe érkező szár (weiroter)) használata nem megengedett.

14. **Hibapontok**

- 14.1 Bármely fenti szabály megszegése a versenyző versenyszámból való kizárásával jár, kivétel ahol ez máshogy van említve.
- 14.2 A szabályszegés, a 940.2.1 szabálytól eltekintve, a helyszíni előkészületi időszak során sárga lapos figyelmeztetéssel jár. Második esetben szigorúbb büntetés jár, a Versenybíróság döntése alapján a versenyző diszkvalifikálható a versenyből.

941. szabály **Reklám a kocsin, a szerszámon, a ruházaton**

1. **Díjhajtás és akadályhajtás versenyszámában**

- 1.1 A szerszámkészítő neve minden szerszámon egyszer szerepelhet, a szíjnál nem szélesebb címkén, és maximum 10 cm hosszúságú felületen.
- 1.2 A szponzor neve vagy logója, illetve a versenyző egyesületének neve a kocsi mindkét oldalán szerepelhet.
- 1.3 A kocsikészítő neve a kocsin szerepelhet. A ruhakészítő neve ruhadarabonként egyszer, szerepelhet.
- 1.4 Versenyzés közben a versenyzők, illetve a csapat szponzora(i)nak neve(i) és vagy logoja(i) a zakón vagy a felső öltözéken csak egyszer, legfeljebb 80 cm² nagyságú felületen, a hajtó mellkasánál lévő zsebeinek magasságában jelenhet meg.
- 1.5 Versenyzés közben a versenyzők, illetve a csapat szponzora(i)nak neve(i) és vagy logoja(i) a hajtó inggallérjának mindkét oldalán, legfeljebb 16 cm² nagyságú felületen szerepelhet.

2. **Maratonhajtásban**

- 2.1 A kocsin és a ruhadarabokon is megengedett a reklám.

3. **Hibapont**

- 3.1 A reklámozásra vonatkozó szabályok megszegésekor a Versenybíróság elnöke vagy a Fő steward sárga lapos figyelmeztetésben részesíti a versenyzőt.

942. szabály **Biztonsági követelmények**

1. A verseny helyszínén, amikor a ló fel van szerszámozva, illetve be van fogva, mindig legyen segédhajtó a közelben, hogy szükség esetén segítséget tudjon nyújtani a versenyzőnek. Amikor a ló a melegítő pályán a fogatban dolgozik, a segédhajtónak a kocsin kell tartózkodnia, vagy, amennyiben a kocsin nincsen számára hely, a melegítő pályán kell lennie.
2. A hajtó csak akkor szállhat le a fogatról, ha a segédhajtó a ló fejénél áll, vagy a bakon másik felelős személy kezébe adja a szarát.
3. Mozgó kocsirol egyetlen lovat sem lehet vezetni.
4. A helyszíni előkészületi időszak és eljárási időszak alatt 14 év alatti személy nem tartózkodhat a fogaton (kivétel a Gyermekek kategória).
5. A fülhallgató és/vagy az elektronikus kommunikációs eszközök viselete soha nem megengedett a FEI díjhajtó és akadályhajtó versenyszámokban. A mindennemű félreértések elkerülése végett, a díjhajtó és az akadályhajtó versenyszámoktól eltekintve a kocsin, illetve lovaglás közben bármikor viselhetnek a Versenyzők, a Segédhajtók és bármely egyéb személyek egy fülbe helyezett fülhallgatót.

6. Orvosi információ

Annak biztosítása érdekében, hogy a létfontosságú információk vészhelyzet esetén az elsősegélynyújtó vagy az egészségügyi személyzet rendelkezésére álljanak, a Versenyzőknek és a segédhajtóknak eleget kell tenniük a következő követelményeknek:

a. Minden Versenyző számára kötelező érvényes elérhetőségi adatok megadása

A kísérő személy/közeli hozzátartozó telefonszámát érkezéskor meg kell adni a Rendezvény Titkárságának (a szervező bizottságoknak és a tisztiorvosnak, hogy minden információ megérkezzen a Maratonhajtás versenyszáma előtt). Akinek ismert egészségügyi állapota van, az a nevezési lapon köteles erről tájékoztatást adni. Melyről a szervező köteles a főstewardot tájékoztatni.

7. A szabályok megsértésekor a Versenybírószám vagy a Fő steward sárga lappal figyelmezteti a versenyzőt. A versenyen az incidens másodszori előfordulása esetén újbóli sárga lapos figyelmeztetés jár, de a Versenybírószám döntése alapján versenyző ki is zárható a versenyből.

VIII. FEJEZET A VERSENYBEN VALÓ RÉSZVÉTEL FELTÉTELEI

943. szabály Részvétel

1. A hajtás módja

1.1 A versenyző bármilyen hajtási stílust választhat.

2. Versenyzők és segédhajtók részvétele:

VERSENYZŐK	Ugyanazon a versenyen			
	engedélyezett startok száma	engedélyezett-e más kategóriában versenyzőként indulni	lehet-e segédhajtóként ugyanabban a kategóriában indulni	lehet-e segédhajtóként más kategóriában indulni
CAN, Bajnokságok	1	Igen, azonban minden esetben a bajnokságban induló fogattal kell először startolni minden számban	nem	nem
CAN3* OB minősítő	max. 2	igen	Igen	Igen
Fiatall Lovak Bajnoksága	bármennyi	igen	Igen	Igen
CAN 3* (nem minősítő)	max. 2	igen	Igen	Igen
CAN 2*	max. 2	igen	Igen	Igen
CAN 1*	max. 2	igen	Igen	Igen

SEGÉDHAJTÓK	Ugyanazon a versenyen		
	engedélyezett startok száma	engedélyezett-e más kategóriában segédhajtóként indulni	engedélyezett-e más kategóriában versenyzőként indulni
CAN, Bajnokságok	bármennyi	Igen	Nem
CAN3* OB minősítő	bármennyi	Igen	Igen
Fiatall Lovak Bajnoksága	bármennyi	igen, minden kategóriában: 4/5/6/7 éves	Igen
CAN 3* (nem minősítő)	bármennyi	igen	Igen
CAN 2*	bármennyi	igen	Igen
CAN 1*	bármennyi	igen	Igen

*A segédhajtó csere engedélyezett amennyiben ez a startlistát nem befolyásolja.

- 2.1 A versenyző minden versenyszámban ugyanazokat a lovakat köteles hajtani, kivéve, ha a 946. szabálynak megfelelően lovat cserél.
- 2.2 Bajnokságban az alábbi szabályok érvényesek:
 - 2.2.1 Egy versenyző versenyzőként, egy segédhajtó segédhajtóként versenyez. Egy CAN3*-os versenyző, tekintet nélkül a kategóriára, azon a versenyen, ahol versenyez, nem szerepelhet segédhajtóként.
 - 2.2.2 Bajnokságon a versenyző többször is versenyezhet, azonban minden esetben, kategóriától függetlenül, a bajnokságban nevezett fogattal kell minden számban először indulni.
 - 2.2.3 Azon versenyző, aki 2 fogattal indul OB minősítő versenyen, az első állatorvosiszemlélet megelőzően be kell jelentse a versenyirodán, hogy mely fogatával versenyez az OB minősítő pontokért. Mindhárom versenyszámban a bejelentett fogattal kell először indulnia. Csak ezzel a fogattal elért eredménye alapján kap minősítő pontokat vagy szerez minősítő eredményt.
 - 2.2.4 Bajnokságban versenyző hajtó és segédhajtó nem indulhat ugyanazon versenyhelyszínen rendezett maratonhajtó versenyszámban.
- 2.3 A versenykiírástól függően CAN1* és CAN2* versenyen egy versenyző kétszer is indulhat, és CAN3*-os versenyeken a versenyző szintén kétszer indulhat, de nem lehet segédhajtó. CAN1* vagy CAN2*-os kategóriában részt vevő segédhajtó nem indulhat versenyzőként a CAN3*-os vagy efölötti kategóriákban.
- 2.4 A segédhajtó(k) a Bajnokság maratonhajtás versenyszámától eltekintve, mivel ezeken csak egyszer – a versenyszámokban többször is szerepelhet(nek). Ugyanaz a segédhajtó többször is szerepelhet a Fiatal Lovak Bajnokságán.
- 2.5 A 943.2.1-2.4-es szabályok megszegése a versenyző kizárását eredményezi.
- 2.6 A versenyszámok során a hajtó az egyetlen személy, aki kezelheti a szarát és az ostort, és fékezhet. A szabály megszegése, még ha baleset-megelőzés is a célja, 20 hibaponttal büntetendő. A segédhajtó hibapont nélkül akkor kezelheti a szarát, és használhatja a féket, ha a kocsi áll. Az ötödik kerékféket maratonhajtásban a segédhajtó kezelheti.
 - 2.6.1. A klasszifikációs kritériumoknak megfelelően nevezett para-fogathajtók versenyezhetnek a segédhajtó által használt/kezelt ostorral, vagy a segédhajtó által segített ostor használatával illetve a segédhajtó kezelheti a féket is, de ezek tényét rögzíteni kell a klasszifikációs törzslapon közvetlenül a klasszifikációs vizsgálatot követően.
- 2.7 A versenyszámokban senki, semmilyen módon nem rögzíthető a kocsihoz. A versenyző helyzete biztosítható kötéllal vagy övvel, de csak abban az esetben, ha annak egyik végét a segédhajtó fogja, és az semmilyen módon nincs a kocsihoz rögzítve, illetve annak részére tekerve. A szabály megszegése kizárással büntetendő.
 - 2.7.1 A para-fogathajtót a kocsihoz lehet erősíteni kétpontos vagy négyponthoz biztonsági övvel, de annak minden esetben gyorskioldóval kell rendelkeznie.
 - 2.7.2. Para-fogathajtókra vonatkozó további szabályokat lásd a 8-as mellékletben
- 2.8 A maratonhajtás versenyszámában a segédhajtó semmilyen körülmények között nem cserélhető. A szabály megszegése a versenyző kizárásával jár.
- 2.9 A díjhajtás (mivel része a díjhajtó programnak, kivéve azon programok, ahol ez nem része a programnak) és az akadályhajtás versenyszámában a versenyző köteles köszönni a Versenybírósnak – feltéve, hogy az idő és a pálya kialakítása ezt lehetővé teszi.
- 2.10 Egyik versenyszámban sem tartózkodhatnak utasok a kocsin. A verseny teljes ideje alatt 14 éves kor alatti személy nem tartózkodhat a fogaton.
- 2.11 A versenyző leszállásáért minden alkalommal 20 hibapont jár.
- 2.12 A versenyzőt minden alkalommal hibaponttal kell büntetni, ha a segédhajtó(k) leszáll(nak). Első alkalommal 5, második alkalommal 10 hibapont, harmadik alkalommal kizárás a versenyző büntetése. Kivételt képez a maratonhajtás, lásd a 964.5.1 szabályt.
- 2.13 A díjátadásokat, az elfogadott versenykiírás szerint, meg lehet tartani fogattal vagy gyalogosan.
- 2.14 Amennyiben egy hajtó segédhajtóként is részt kíván venni egy versenyen ugyanazon kategóriában, csak abban az esetben engedélyezett, ha a pályát előbb teljesíti hajtóként, csak ezt követően segédhajtóként.

3. Akkreditált segédhajtók száma

- 3.1 Négyesfogat kategóriában: legfeljebb négy (4)
- 3.2 Kettesfogat kategóriában: legfeljebb három (3)
- 3.3 Egyesfogat kategóriában: legfeljebb kettő (2)
- 4. Parafogathajtó versenyzők számára engedélyezett a FEI fogathajtó versenyeken a kiegészítő segítő eszközök használata, mely fogyatékosági fokozatuknak megfelel, mint ahogyan az a FEI aktív parafogathajtók besorolási listáján fel van tüntetve.

944. szabály Azonosító szám

1. Versenyző

- 1.1 A versenyzők versenyre érkezéskor fogatszámot kapnak, amelyet a verseny során végig meg kell őrizni. A fogatszámot a kocsira kell tenni, és annak minden versenyszám során, valamint az edzések, és a melegítés során a kocsin kell lenni. A rendező kiírhatja saját szám használatát is.

2. Ló

- 2.1 A lovak A-F betű(ke)t kapnak, amely betű(k) a versenyzők fogatszámát követi(k). Az azonosító számot a ló bal oldalára kell fetenni (kettes- és négyesfogatokban a számot mindig a ló külső oldalára kell tenni, hogy az látható legyen) minden olyan alkalommal, amikor a ló elhagyja az istállót.

3. Hibapont

- 3.1 Amennyiben a versenyző nem használja a fogatszámát, illetve a lovak azonosító számát, figyelmeztetésben részesül. Amennyiben fogatszáma, illetve a lovak azonosító száma legközelebb sem látható, a versenyzőt a Versenybíróság elnöke vagy a FEI Fő steward sárga lapos figyelmeztetésben részesíti.

945. szabály Külső segítségnyújtás

1. Meghatározás

- 1.1 Fogaton nem tartózkodó, harmadik személy bármilyen nemű, fizikai beavatkozása - függetlenül attól, hogy kért segítségről van-e szó, vagy harmadik fél önmaga elhatározásából segít - a hajtó feladatának megkönnyítése, illetve a hajtó lovainak segítése érdekében, külső segítségnyújtásnak minősül.

2. Nem engedélyezett külső segítségnyújtás

- 2.1 Díjhajtás és akadályhajtás versenyszámában: (kivételek az értelmileg sérült kategória)
 - 2.1.1 Fogaton nem tartózkodó, harmadik személy bármilyen nemű, fizikai beavatkozása - függetlenül attól, hogy kért segítségről van-e szó, vagy harmadik fél önmaga elhatározásából segít - a hajtó feladatának megkönnyítése, illetve a hajtó lovainak segítése érdekében, külső segítségnyújtásnak minősül. A külső segítséget kapott hajtót a Versenybíróság kizárja a versenyszámból.
 - 2.1.2 Díjhajtás és akadályhajtás versenyszámában a segédhajtók kötelesek a helyükön ülve maradni a versenypályára behajtás és kihajtás között. A segédhajtó nem kezelheti a szarát, nem használhatja az ostort (20 hibapont). Díjhajtás során a beszéd vagy a versenyző számára a pálya meghajtandó vonalának jelzése nem engedélyezett (10 hibapont). A segédhajtó hibapont nélkül csak abban az esetben kezelheti a szarakat, és használhatja az ostort, ha a fogat áll. (Kivételek az értelmileg sérült és kölyök kategória)
 - 2.1.3 Kivételek: ha a Versenybíró csenget, és a versenyző nem hallja a csengőszót, akkor a segédhajtó figyelmeztetheti a hajtót, hogy a csengőszó elhangzott.
 - 2.1.4 Díjhajtás és akadályhajtás közben a hajtó és a segédhajtó semmilyen elektronikus kommunikációs eszközt nem használhat. A szabály megszegése kizárással büntetendő.

- 2.1.5 A klasszifikációs kritériumoknak megfelelően nevezett para-fogathajtók versenyezhetnek a segédhajtó által használt/kezelt ostorral, vagy a segédhajtó által segített ostorhasználattal, de ezek tényét rögzíteni kell a klasszifikációs törzslapon közvetlenül a klasszifikációs vizsgálatot követően.
- 2.1.6. A para-fogathajtók segédhajtóinak ülniük kell, így szükség esetén segíteni tudnak. A Technikai kiküldöttnek jogában áll, hogy ne hagyja jóvá a segédhajtó helyzetét a fogaton.
- 2.2 Maratonhajtás versenyszámában:
- 2.2.1 Az akadálybíró, a szakaszbíró, a szakaszt felügyelő bíró, és semmilyen más hivatalos személy nem segítheti a hajtót a maratonhajtás versenyszámában. A kivételt lásd a 945.3 szabályban.
- 2.2.2 Bármely hajtót, aki fogaton nem tartózkodó, harmadik féltől külső fizikai segítséget kap, a Versenybíráóság kizárja a versenyszámból. Kivételek: lásd 945.3-as szabály
- 2.3 A hibapontok a 969. szabályban olvashatók.
3. **Engedélyezett külső segítségnyújtás**
- 3.1 Az alábbiak engedélyezett külső segítségnyújtásnak tekintendők:
- A rövid pihenő során és a szakaszok közötti semleges zónákban nyújtott segítség.
 - Akadályban megsérült lónak nyújtott segítség, feltéve, hogy a segédhajtó leszáll a kocsiról.
4. A maratonhajtás vagy az akadályhajtás versenyszámában a segédhajtó a kantárszárnál fogva átvezeti a fogatban lévő lovat az akadályon. A versenyző büntetése a segédhajtó leszállásának büntetésén túlmenően 20 hibapont.

IX. FEJEZET CSERE

946. szabály Csere

1. A verseny megkezdése előtt

- 1.1 A verseny megkezdése előtt akkor lehetséges a ló és/vagy a hajtó cseréje, ha az Állatorvosi bizottság /Kiküldött szerint (és ezzel a Versenybíróóság egyetért) a ló nincs olyan állapotban, hogy versenyezzen, illetve a lovat és/vagy a hajtót baleset éri, vagy az beteg lesz (ennek alátámasztására hivatalos igazolás szükséges állatorvostól / orvostól). A szervezőnek a cserébe való beleegyezése az első állatorvosi szemle megkezdését megelőző egy órával lehetséges.
- 1.2 Bajnokságokon a ló vagy a hajtó, illetve a hajtó-ló együttes csak abban az esetben cserélhető, ha a cserélni kívánt ló és/vagy hajtó a lecserélendő ló és/vagy hajtó kategóriájával azonos, illetve szerepel a névszerinti nevezési listán.

2. A verseny alatt

- 2.1 Négyesfogat kategóriában a hajtó öt (5) nevezett lova közül a versenyszámokban bármelyik négyet (4) hajthatja.
- 2.2 Kettesfogat kategóriában a hajtó három (3) nevezett lova közül a versenyszámokban bármelyik kettőt (2) hajthatja.
- 2.3 Egyesfogat kategóriában a hajtó a nevezett lovat köteles hajtani.
- 2.4 Az első állatorvosi szemlét követően kölcsönadható ló másik versenyzőnek, ha a kölcsönadandó ló nevezésében megjelölt kategóriában versenyez, és az adott versenyen még nem indult, továbbá, a versenyző (amelyik kölcsönkapja a lovat) nem vezetett fel tartalék lovat. A kölcsönadott lovat a kölcsönadást követően csak az a versenyző használhatja, amelyiknek kölcsönadták. Bajnokságon a kölcsönadás csak csapaton belül lehetséges.

X. FEJEZET AZ INDULÓK KIHIRDETÉSE –INDULÁSI SORREND

947. szabály Az induló versenyzők kihirdetése

1. Bajnokságokon a csapatvezető legkésőbb az első állatorvosi szemlét követő egy órával írásban köteles meghatározni a csapatot alkotó - az első névszerinti nevezési listáról kiválasztva azokat - és az egyéni versenyzőit.
2. Az indulók kihirdetésére nem kerülhet sor az első állatorvosi szemle befejezése előtt.
3. CAN versenyek versenyhelyszínére a szervező döntése alapján a versenyző lovakon túl további lovak vihetők, feltéve, hogy azok az istállóból történő kijövetelükkor aszerszámra rögzített színes azonosító szám alapján azonosíthatók. A lovaknak meg kell felelniük az Állatorvosi Szabályzat előírásainak. Az első állatorvosi szemlén fel kell vezetni azokat, ahol a Fő steward színes jelölő spray-vel lefújja a bemutatott ló egyik patáját az egész verseny időtartama alatti egyszerűbb megkülönböztethetőségérdekében.
4. A versenyző a startlista kialakítását érintő bármilyen speciális igényét írásban kell benyújtja a Technikai kiküldött felé az első állatorvosi szemlét követő egy órán belül kivételt képez a 935.5.3-as szabály esete. A nem ilyen módon felmerült igények nem vehetőek figyelembe.

948. szabály Indulási sorrend

1. CAN versenyek indulási sorrendje

- 1.1 CAN versenyek első versenyszáma indulási sorrendjének meghatározása
 - 1.1.1 Az indulási sorrend meghatározása kézi sorsolással történik, a Versenybíróság elnökének jelenlétében és a versenyzők számára nyitott.
 - 1.1.2 CAN versenyek második és harmadik versenyszámának indulási sorrendje
A versenyzők az előző versenyszám(ok) eredménye(i) fordított sorrendjében indulnak. Az indulási sorrend az alábbi szabályt követi:
 - a) kétszer induló hajtók, a jobb helyezést elért fogattal, kivéve OB, ahol minden esetben az OB fogat indul először.
 - b) feladta hajtók
 - c) kizárt hajtók
őket követi a többi versenyző, kezdve a legtöbb hibaponttal rendelkezővel; vagyis a legkevesebb hibaponttal (kizárás és feladás nélkül) rendelkező versenyzők indulnak utoljára.

2. Bajnokságok indulási sorrendje

- 2.1 **Bajnokságok díjhajtó versenyszámának indulási sorrendje** A díjhajtás versenyszám indulási sorrendje, az első állatorvosi szemlét követően, kézi sorsolással kerül kialakításra a Versenybíróság, Technikai kiküldött és a versenyzők jelenlétében.
- 2.2 **A maratonhajtás indulási sorrendje minden versenyen**
948 1.1.2 szerint
- 2.3. **Az akadályhajtás indulási sorrendje minden versenyen**
948 1.1.2 szerint

Azonos hibaponttal rendelkező versenyzők esetén a 948.2.3. szabályt kell alkalmazni.

Az összetett fogathajtó verseny eredményébe nem számító akadályhajtó verseny indulási sorrendjét sorsolással kell meghatározni.

XI. FEJEZET DÍJHAJTÁS

949. szabály Általános elvek

A díjhajtás versenyszámának a célja a ló jármódjai ütemességének, a mozgás lendületességének, harmóniájának, könnyedségének, a hajlítás helyességének, a ló elengedettségének és átengedőségének, továbbá a hajtó hajtótudása szintjének (hajtóstílus, pontosság) és a lóval való, segítségeken keresztül történő kommunikációjának elbírálása. Ezen túlmenően, a fogattal kapcsolatban megfogalmazódott általános benyomás (a ló, a szerszám, a kocsi állapota, tisztasága, több ló esetén azok összeillősége, a versenyzők öltözete, a ló, a szerszám, a kocsi, és a versenyzők együttes harmóniája) egyetlen pontba való tömörítése.

950. szabály Díjhajtó négyszög

1. A díjhajtó négyszög mérete 80m x 40m minden kategória számára, kivétel a négyesfogatok (ló) kategóriája, ahol használható a 80m x 40m-es vagy a 100m x 40m-es négyszög is.
2. A bajnokságokon az aréna mérete 80m x 40m minden kategória számára, kivétel a négyesfogatok (ló) kategóriája, ahol a díjhajtó négyszög 100m x 40m kell, hogy legyen.
3. A díjhajtó négyszögeket az 1. számú melléklet szerint kell felépíteni.
4. A szervező feladata a négyszög környezetének olyan kialakítása, amelyben a nézők a négyszög szélétől legalább 5 méter távolságra tartózkodnak és annak biztosítása, hogy négyszög zárt legyen.
5. Díjhajtó négyszögenként legalább egy alkalmas bemelegítő területnek kell lennie, amely legalább 3200 m² területű.

951. szabály Díjhajtó programok

1. Jóváhagyott díjhajtó programok

A jóváhagyott díjhajtó programok a szakbizottság honlapján található. A versenykiírásban egyértelműen meg kell jelölni a versenyen hajtandó díjhajtó programo(ka)t.

CAN1*: Nemzeti 2-es számú díjhajtó feladat

CAN2*: FEI 2*-os kategóriának megfelelő díjhajtó feladat

CAN3*: FEI 3*-os kategóriának megfelelő díjhajtó feladat

952. szabály Feltételek

1. Négyszögbe hajtás

A Versenybíróság elnökének döntése alapján kizárható a versenyszámból az a versenyző, aki a behajtást engedélyező csengőszó előtt hajt be a négyszögbe, illetve a csengőszót követő 90 másodpercen belül nem hajt be a négyszögbe.

2. A díjhajtó program emlékezetből hajtása

A díjhajtó programot emlékezetből kell meghajtani. Amennyiben a segédhajtó a program közben beszél, vagy egyéb módon jelzi a hajtónak a soron következő feladatot, 10 hibaponttal büntetendő (a 10 hibapont díjhajtó programonként csak egyszer adható). (Kivétel: értelmileg sérült és kölyök kategória.)

3. **Sántaság**
- 3.1 Amennyiben a Versenybíróság elnöke a díjhajtás közben egyértelmű sántaságot észlel, a Versenybíróság elnöke köteles a lovat diszkvalifikálni, a hajtót pedig kizárni a versenyszámból. E döntés ellen fellebbezésnek helye nincs.
- 3.2 Nem egyértelmű sántaság esetén a Versenybíróság elnöke a díjhajtó program befejezését követően a négyszögön kívül – befogva - megnézetheti a lovat az Állatorvosi kiküldöttel. Ha a ló sántának bizonyul, akkor a lovat diszkvalifikálni kell, a versenyzőt pedig ki kell zárni a versenyszámból.
- 3.3 Ahol a díjhajtás versenyszáma egyszerre több négyszögben is zajlik, ott a Versenybíróság elnökének feladatát az adott négyszög esetén „C” bíróként működő versenybíró látja el.

953. szabály Bíraskodás

1. **A bírók pozíciója**

Öt bíró esetén a bírók CRSVP pozícióból bírálják. Három bíró esetén a bíróknak a CVP pozíciókból kell bírálni. A pozíciók extrém időjárási körülmények esetén változtathatóak. A pozíciókról a Versenybíróság elnöke dönt. CAN1* versenyeken, ahol két bíró bírál, C és B, illetve C és V pozícióból bírálják.
2. **Pontozás**

A bírók egyénileg pontoznak, nem konzultálnak, miután a versenyző behajt a négyszögbe. A hiányos bemutatásért és egyéb incidensért járó hibapontot csak a „C” bíró ad.
3. **Kettes- és négyesfogatok**

A kettes- és a négyesfogatok egész fogatként kerülnek értékelésre, nem pedig egyedileg a fogatot alkotó lovak.
4. **Jármód**

A jármódok, illetve a mozgásformák meghatározása minden fajtájú és típusú lóra egyaránt vonatkoznak.
5. **A díjhajtó program kezdete és vége**

A díjhajtó feladat a négyszög „A” betűjénél való behajtással kezdődik – feltéve, hogy arra más utasítás nincsen – és a program végi elköszönéssel ér véget. A díjhajtó programok ideje nincs mérve. A versenyzőnek ügésben kell elhagyni a négyszöget.
6. **Bírói lapok**

A hivatalos bírói lapoknak mindig papír formátumúaknak kell lenniük.

954. szabály Mozgásfeladatok és azok meghatározása

1. **„Állj”**

A ló négy lábon, zártan, egyenesen, mozdulatlanul és a zablán támaszkodva áll.
2. **Lépés**

Négyütemű jármód, amelyben a ló finom támaszkodás mellett, aktívan, elengedetten, határozott előremenési szándékkal, egyenletes lépéshosszal halad előre. A hátulsó paták az elülső lábak patanyoma előtt (azt megelőzve) érnek földre. A támaszkodási keret előre és lefelé megnyúlik.

3. Szabad lépés

A lépésnél leírt meghatározáson túl kívánalom, hogy a lehető legtérnyerőbben lépjen a ló, és támaszkodási kerete egyértelműen nyúljon meg előre és lefelé.

4. Nyújtott lépés

A ló térnyerése a lehető legnagyobb, anélkül, hogy sietne és elveszítené a lépés ütemét (lábsorrendek szabályossága, egyenletessége). A hátsó lábak patanyoma egyértelműen az elülső lábak patanyoma előtt látható a talajon. A Hajtó hagyja a ló keretének tágabbá válását – a fej és a nyak előre és lefelé mozgását anélkül, hogy elveszítené a ló szájával fenntartott kapcsolatot és a ló tarkója fölötti kontrollt. A ló orrvonala egyértelműen a képzeletbeli függőleges előtt található.

4. Munkaügetés

Lendületes, ütemes ügetés, amely során a ló támaszkodik, és egyensúlyban, egyenletes és rugalmas lépésekkel, megfelelő konc hajlítottsággal mozog. A hátsó lábak patanyomainak legalább az elülső lábak patanyomaiba kell érkezniük.

5. Összeszedett ügetés

A ló támaszkodás mellett, lendületesen halad előre. A hátsó lábak koncüzletei fokozottan hajlítottak, a ló súlyának nagyobb részét viselik, mint munkaügetésben. Ennek következtében az elülső lábak felkönnyülnek, az ügetőlépések kadenciózottabbak lesznek. A nyak feligazodott, kifejezetten ívelt, a tarkó a ló legmagasabb pontja. A nyak nem lehet összehúzva, és az orrhát mindig a függőleges előtt található.

6. Nyújtott ügetés

- 6.1 A hátsó lábakból kiinduló, előre felé irányuló lendület következtében a ló a lehető legtöbb térnyeréssel halad előre. A hajtó - a támaszkodást nem feladva - a lónak több keretet enged, hogy a ló teret nyerjen; a ló orrháta enyhén a függőleges elé kerül. A hátsó lábak patanyomai egyértelműen az elülső paták nyomai elé (azokat térben megelőzve) érnek le.
- 6.2 A ló egyensúlyban marad, miközben ütemes, egyenletes ügetőlépésekkel halad előre. A gyorsabb ügetés nem nyújtott ügetés, az komoly hibát jelent.

7. Középügetés

A munkaügetés és a nyújtott ügetés közötti ügetés. A ló ügetőlépései rövidebbek, mint a nyújtott ügetésben, de hosszabbak, mint a munkaügetésben. A hajtó - a támaszkodást nem feladva - a lónak több keretet enged, hogy a ló teret nyerjen (miközben nem dől a zablára); a ló orrháta enyhén a függőleges elé kerül. A hátsó lábak patanyomai egyértelműen az elülső paták nyomai elé (azokat térben megelőzve) érnek le. A ló egyensúlyban marad, miközben ütemes, egyenletes ügetőlépésekkel halad előre. A gyorsabb ügetés nem kívánalom, az komoly hibát jelent.

8. Munkavágta

- 8.1 Háromütemű, lendületes, egyértelmű előrehaladási szándékú mozgás. A ló egyensúlyban, támaszkodva (nem a zablára dőlve), könnyeden, a koncüzlet hajlítása mellett, kadenciózottan halad előre.
- 8.2 Jobb kézre a vágta lábsorrendje a következő: bal hátsó láb, diagonálisan jobb hátsó láb és bal elülső láb (egyszerre), jobb elülső láb. Ezt követi a lebegőfázis, majd kezdődik a következő ütem.

8.3 A vágta minőségét a bírók az összbnyomás, az ütem, a könnyedség és a „hegyre-fel vágta” tendencia alapján értékelik. A ló száron, aktív hátulsó lábakkal dolgozik, ütemét és egyensúlyát a mozgásfeladat és az átmenet során megőrzi, fenntartja. A ló egyenes (egyenes vonalon egyenes, íven az ív mértékével összhangban hajlított).

9. **Összeszedett vágta**

A lovak vágtaugrásai rövidebbek, mint munkavágtában, a csánkok kifejezett tolóereje mellett a hátulsó végtagok több súlyt hordoznak; a súlypont hátrébb tolódik, és a nyak, valamint a tarkó egyre magasabbra kerül, a ló orra mindig egy kicsit a függőleges sík előtt marad, a ló egyértelmű „hegyre-fel” tendenciát és önhordást mutat. Az alapot a tiszta három ütem adja, valamint könnyű, folyamatos kapcsolat, ami elengedettségen és átengedőségen alapszik.

10. **Nyújtott vágta**

Nyújtott vágtaban a ló a lehető legtérnyerőbben vágtaúzik, kifejezetten meghosszabbított vágtaugrásokkal és tágabb keretben; a vágtaugrások nem válhatnak sietőssé, és a ló orra mindig a függőleges sík előtt kell, hogy maradjon, anélkül, hogy elvesztené az egyensúlyát és a „hegyre-fel” tendenciát. A nyújtott vágtaúzást tiszta átmenettel kell elkezdni és befejezni.

11. **Egyszerű ugrásváltás**

Ezen mozgásfeladat során a ló vágtaból ügetésbe történő felvételét és három (3) – öt (5) egyértelműen kivehető ügetőlépés megtételét követően azonnal a másik kézre beugrik vágtaba. (fordító megjegyzése: bal kézre történő vágta – 3-5 ügetőlépés – jobb kézre történő vágta; jobb kézre történő vágta – 3-5 ügetőlépés – bal kézre történő vágta).

12. **Hátralépés**

Egyenes vonalon, diagonális lépésekkel végrehajtott hátrafelé irányuló mozgás. A lónak (ellenszegülés nélkül) száron kell lennie, miközben a tarkója a legmagasabb pontja. A következő feladatba történő átmenetet készségesen, azonnal végre kell hajtani.

13. **Vállat-be**

Négyesfogatok számára: A vállat-be feladatot összeszedett ügetésben kell végrehajtani. Az elülső lovakat úgy kell bevezetni a patanyomról, hogy a külső elülső ló farka és a rúd egy vonalba essen. Az elülső lovak vállát a hajtó a patanyomról kb 30 fokos szögben bevezeti, a lovat állítja. A belső hátulsó láb a külső elülső láb vonalába lép, így a ló három patanyomon dolgozik. A ló mozgása a feladat végrehajtása közben ütemes és lendületes marad.

A túlzott állítás ütemhibával és a ló megfeszülésével járhat. A hátulsó lovak a feladat végrehajtása közben egyenesek, nincsenek ellenállásban és ellenhajlításban.

Egyesfogatok számára: a vállat-be feladat végrehajtása összeszedett ügetésben történik. A ló enyhén ugyanakkor mindvégig egyenesen hajlított és a ló eleje mintegy állandó 30 fokos szögben bevezetett a patanyomról, miközben a hátulsó lábak aktivitása és a mozgás kádenciája fennmarad. A ló belső elülső lába a külső elülső láb elé lép (keresztez); a ló belső hátulsó lába egyenesen előre a ló súlypontja alá lép követve ugyanazt a patanyomot, amelyen a külső elülső láb mozog, miközben a ló belső csípőízülete az alálépés pillanatában valamelyest lesüllyed. A ló a mozgás irányával ellentétes irányban hajlított.

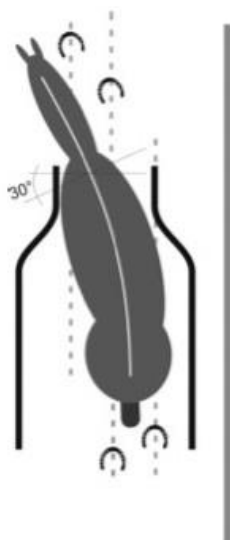

Vállat-be / egyesfogat

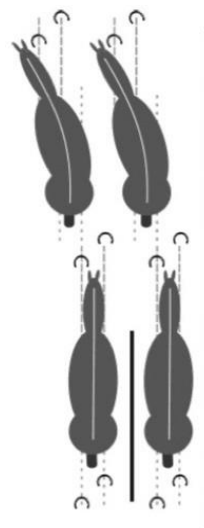

Vállat-be / négyesfogat

14. **Oldaljárás**

A ló majdnem párhuzamos a középvonallal, a lábak átlósan lépnek át, a hátsó láb az átlós elülső láb irányában és azzal együtt, enyhe belső hosszahajlításban.

15. **A ló keretének előre és lefelé meghosszabbodása**

A hajtó a vezető kezek segítségével fokozatosan hosszabbít a szármértéken, amely által a lovat/lovakat arra ösztönzi és ezzel egyidőben számára/számukra lehetővé teszi, nyaka/nyakuk előre és lefelé történő megnyúlását. Az előre és lefelé megnyúlás következtében a ló/lovak szájszögletének a lapocka magasságában képzeletben meghúzott vízszintes síkig kell leérnie, attól viszont nem alacsonyabban. A szárazakat a kézből kiráogatni feladat során a ló szájszöglete és a hajtó kezei között a szárazakon keresztül megvalósuló rugalmas és folytonos kapcsolatnak fenn kell maradnia, az nem szűnhet meg egyetlen pillanatra sem és a szármérték nem lehet túlságosan hosszú, amely lötyögő szárazakat eredményezne. A feladat végrehajtása során a mozgás ütemének és lendületének továbbra is fenn kell maradnia; továbbá a feladat végrehajtása nem jelentheti a lapockák túlterhelését, vagyis a ló súlypontjának az elülsőlábakra helyeződését. A hátsó lábak aktivitása továbbra is alapvető követelmény. Miután a ló/lovak keretükben a leírtak szerint hosszabbá váltak, a hajtó ismét felveszi a ló relatív feligazodottsága által megkövetelt szármértéket, amely során a lónak/lovaknak az új támaszkodási keretet ellenkezés nélkül, átengedően el kell fogadni(uk), mind a száj, mind a tarkó tekintetében.

16. **Átmenetek**

A jármódváltásokat finoman és azonnal kell végrehajtani, akkor, amikor a ló orra az előírt feladat betűjéhez ér (hacsak a feladat ettől eltérőt nem kér). Az átmenet közben a ló egyensúlyban és támaszkodásban marad.

17. **Jármódváltás és feladatok**

A jármód- és a feladtváltásokat ott kell végrehajtani, ahol a ló orra eléri az előírt feladat betűjét.

18. **Terminológia**

A díjhajtás során kért mozgásfeladatok elbírálása az alábbi követelményeknek megfelelően történik:

- 18.1 Elengedettség és könnyedség – a segítségek készsleges, ellenszegülés nélküli elfogadása, helyes hajlítás.
- 18.2 Ütem – ló lépéseinek szabályossága és egyenletessége.
- 18.3 Támaszkodás – a hajtó keze és a ló szája közötti, hajtószárazakon keresztül megvalósuló kapcsolat. A támaszkodás mindig könnyű, finom, rugalmas, és folyamatos.
- 18.4 Lendület – aktív, lendületes előre irányuló mozgás, amelyben a ló egyensúlyban van, és azonos lépéshosszal, és tempóval halad előre. A jármódváltoztatásra azonnal, ütemes mozgással reagál.
- 18.5 Egyenesre igazítotttság – a ló teste, nyaka, és a feje egy folytonos vonalat alkot; a lábakra nehezedő súly egyenletesen oszlik meg. Íveken a ló hátsó lábainak patanyomai az elülsők patanyomait követik (nem térnek ki oldalirányba).
- 18.6 Összeszedettség – a ló kereken, aktív hátsó lábakkal, hajlított koncízülettel dolgozik, a vállak könnyedén mozognak. A ló hátsó lábakból induló energiája összeszedett ügetésben jobban kifejezésre jut, mint munkaügetésben. A mozgás kadenciózottabb. A csánk hajlítottabb, a far így ereszkedettebb, az elülső lábak ugyanilyen mértékben emelkedettebbek. A lépéshossz rövidebb, de energikusabb, mint munkaügetésben. Az elülső lábak a lapockákból, könnyedebben mozognak. A nyak íveltebb. A támaszkodási keret rövidülése sohasem a kézzel visszahúzás eredménye, hanem a ló feligazodottságának (hátról előre felé hajtásnak) a következménye.
- 18.7 Pontosság – A mozgásfeladatok és az ívek (beleértve a sarkokat is) betűhelyes, illetve az előírt dimenzióban és a megfelelő hajlítottági állapotban történő meghajtása.

955. szabály **Összbenyomás**

1. **Általános elvek**

A bírói lapon kettő rubrika található a versenyző, az összbenyomás és bemutatás bírálatára, melyeket a versenybírók a teszt során figyelnek.

2. **Versenyző**

2.1 Segítségadás, a száraz és az ostor kezelése, testtartás a bakon, a feladatok végrehajtásának pontossága. A pontszám az egész program során tapasztalt pontosságot és az átmenetek minőségét tükrözi.

2.2 Para-fogathajtók az ép hajtók versenyein:

A hajtónak csak fejbiccentéssel lehet köszönni. A kalapot nem kell levenni köszönéskor és a megállás, köszönés során a szárkapcsolatot végig meg kell tartani.

2.3 Para-fogathajtóknak engedélyezett két kézzel hajtani az egy kezes feladatokat, abban az esetben, amennyiben ezt rögzítették a klasszifikációs törzslapon közvetlenül a klasszifikációs vizsgálatot követően. Ha a feladatot helyesen hajtja végre a versenyző, akkor maximum 4 pont adható számára.

3. **Összbenyomás és bemutatás**

A hajtó/versenyző és segédhajtó(k) megjelenése, helyessége, tisztasága, harmonizációja a szerszámmal, hintóval. A ló/lovak állapota, fittsége, összeillősége, a teljes fogat kiegyensúlyozott képe. A szerszámzat tisztasága és illeszkedése. A ló/lovak és a versenyző közötti harmónia.

956. szabály **Pontozás**

1. **Pontszámok**

1.1 Minden számozott mozgásfeladat és az összbenyomás 1-től 10-ig terjedő skálán értékelhető az alábbiak szerint:

10.0:	kitűnő	4.0:	nem elégséges
9.0:	nagyon jó	3.0:	meglehetősen rossz
8.0:	jó	2.0:	rossz
7.0:	meglehetősen jó	1.0:	nagyon rossz
6.0:	megfelelő	0:	nem teljesítette
5.0:	elégséges		

1.2 Fél pontok is adhatók.

2. **Programtévesztés**

Amennyiben a hajtó kísérletet tesz az előírt mozgásfeladat, illetve jármód végrehajtására, de nem sikerül neki, a nyomvonalról viszont nem tér le, a Versenybíróság elnöke tekintheti ezt pályatévesztésnek (lásd lentebb a 3. pontban), de akár hagyhatja is leponozni a feladatot. Ha a hajtó nem tesz kísérletet a mozgásfeladat meghajtására, akkor azt a Versenybíróság elnöke program-, illetve pályatévesztésnek minősítheti.

3. **Pályatévesztés**

3.1 Pályatévesztésnek minősül, ha a hajtó letér az előírt nyomvonalról, vagy az előírt mozgásfeladatot nem a programban meghatározott jármódban hajtja végre, vagy kihagyja az egész előírt feladatot.

3.2 Pályatévesztéskor a Versenybíróság elnöke csenget és megállítja a hajtót. A hajtónak annak a feladatnak a kezdetétől kell folytatnia a program meghajtását, ahol a hibát elkövette. Ha a versenyző nem biztos a programfeladatok sorrendjét illetően, hibapontszerzés nélkül segítséget kérhet a „C” bírótól.

4. Szétcsatolódott, illetve szakadt szerszám

Amennyiben a száraz, a rúdtartó szíj, vagy a rúdtartó lánc, illetve az istráng szétcsatolódik vagy elszakad, vagy a ló átlép a rúdon, vagy az istrágon, a Versenybíróság elnöke csenget, és a segédhajtónak le kell szállni a szükséges szerszámrészek rendbehozatalára. A hajtó a segédhajtó leszállásáért kap hibapontot.

5. Engedetlenség

Az előre haladó mozgással szembeni bármilyen formájú ellenszegülés, rúgás, illetve ágaskodás engedetlenségnek minősül, amit a „C” pozícióban ülő bíró a következők szerint büntet:

Első eset:	5 hibapont
Második eset:	10 hibapont
Harmadik eset:	kizárás

6. Borulás

A kocsi borulása a versenyszámból való kizárást vonja maga után.

957. szabály A díjhajtás hibapontjainak összefoglaló táblázata

A hajtó az alábbi hibapontokkal büntethető:

Leírás	hivatkozott szabály	hibapont
A fogat egy része elhagyja a négyszöget a feladat végrehajtása közben	957. szabály	alacsony pontszám a pontatlanság miatt
Az egész fogat elhagyja a négyszöget	957. szabály	kizárás
Hajtó leszállása	943.2.11	20 hibapont
Négyszögbe hajtás ostor nélkül	928.4.2 szabály	5 hibapont
Ostor elejtése vagy letétele	928.4.3 szabály	5 hibapont
Nincs farhám, holott a kocsin nincs fék	937.1.1 szabály	kizárás
Nincs farhám az egyesfogat lován	940.1.13 szabály	kizárás
Fásli vagy invédő használata (A program után meg kell nézetni a lovat az állatorvossal)	940.2.1. szabály	10 hibapont
A reklámozásra vonatkozó szabályok	941.1 szabály	sárga lapos figyelmeztetés
Kocsihoz rögzített személy	943.2.7 szabály	kizárás
A segédhajtó kezeli a szárat vagy az ostort, vagy fékez	943.2.6 szabály	20 hibapont
A segédhajtó beszél, vagy egyéb módon jelzi a soron következő feladatot	945.2.1.2 szabály	10 hibapont (egyszer)
Fizikai külső segítségnyújtás	945. szabály	kizárás
A segédhajtó leszállása Első alkalommal Második alkalommal Harmadik alkalommal	943.2.12 szabály	5 hibapont 10 hibapont kizárás
Korai vagy későn történő négyszögbe hajtás	952.1 szabály	lehetséges kizárás
Sánta ló	952.3 szabály	a ló diszkvalifikálása, a hajtó kizárása a versenyszámból

Hiányos bemutatás (hajtó, segédhajtó)	928. szabály	5 hibapont
Pályatévesztés Első alkalommal Második alkalommal Harmadik alkalommal	956.3 szabály	5 hibapont 10 hibapont kizárás
Engedetlenség Első alkalommal Második alkalommal Harmadik alkalommal	956.5 szabály	5 hibapont 10 hibapont kizárás
Kocsi felborul	956.6 szabály	kizárás

958. szabály HELYEZÉSI SORREND

1. **Összpontszám**
 - 1.1 A mozgásfeladatok és az összbenyomás értékelése alapján az egyes bírók által adott pontok összeadódnak, majd a bírók számával osztódnak. Ez lesz az átlagpontszám.
 - 1.2 Amennyiben a díjhajtás versenyszám során élő eredményközlés van, akkor csak a százalékos kiértékelés hozható nyilvánosságra, a bírónkénti pontok nem.
 - 1.3 A díjhajtás hatásának korrigálására, azon díjhajtó programok esetében, ahol a lehetséges összpontszám 160-nál nagyobb, a bírálati lapon szereplő koefficiens segítségével korrigált átlagpontszámot kell számítani (átlagpontszám x koefficiens).
 - 1.4 Hibapontokat csak a „C” bíró ad. A hibapontokat le kell vonni a korrigált átlagpontszámból, és az így kapott értéket le kell vonni 160-ból. Ez lesz a díjhajtás versenyszámának hibapontja.
 - 1.5 A hibapontokat két tizedesjegy pontossággal kell számítani.
 - 1.6 A díjhajtás versenyszámának győztese a legkevesebb hibaponttal rendelkező versenyző.

XII. FEJEZET MARATONHAJTÁS

959. szabály Általános elvek

A maratonhajtás célja, hogy próbára tegye a lovak állóképességét, kitartását, képzettségét, továbbá a hajtók szakmai jártasságát, és a versenyző általános lovasembségét.

A maratonhajtás versenyszám áttekintése

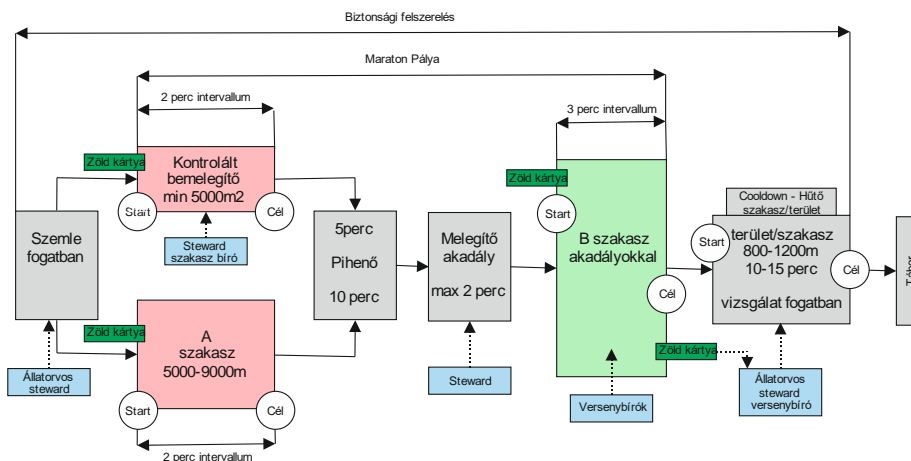

960. szabály A maratonpálya

- 1. Általános tudnivalók**
 - 1.1 A pálya meghatározott maximális hosszát és a maximum iramot nem lehet túllépni.
 - 1.2 Rossz időjárási, illetve talajkörülmények esetén a Technikai kiküldött és a Versenybírószám elnöke csökkentheti az előírt iramot.
 - 1.3 A maratonpályának két szakaszt ('A', és 'B' szakasz vagy Kontrollált bemelegítő és 'B' szakasz) és egy Levezető-pihentető területet kell tartalmaznia minden kategóriában, minden szinten.
 - 1.4 A „B” szakasz teljes hossza akadályonként megközelítőleg 1 km legyen. Az egymást követő akadályok között lehetőség szerint ne legyen 700 m-nél rövidebb útszakasz. A „B” szakasz teljes hossza az akadályok teljesítéséhez szükséges útvonalat is tartalmazza.
 - 1.5 Az egyik szakasz vége és a másik kezdete közötti távolság nem számít bele a maratonpálya teljes hosszába és az annak megtételéhez szükséges időbe sem.
 - 1.6 Az 'A' szakasz alternatívája lehet a Kontrollált bemelegítő maximum 30 perces ott tartózkodási idővel egy előre kijelölt területen, melynek a mérete min. 5000 m², megfelelő steward felügyelet és egy bíró jelenléte is szükséges hozzá.
 - 1.7 A 'B' szakasz startja előtt egy bármilyen anyagból készült bemelegítési célra használt, maraton típusú akadályt kell elhelyezni a versenyzők számára egy elkerített területen. Minden egyes versenyző maximum 2 percig használhatja a bemelegítési célra használt akadályt. A segédhajtóknak a fogaton kell lenni a bemelegítési célra használt akadály használata során, ennek elmulasztása sárga lapos figyelmeztetést von maga után. A segédhajtók akkor szállhatnak le a fogatról, amikor az mozdulatlanul áll.

2. Maratonszakaszok

Szint	'A' szakasz			Kontrollált bemelegítő ideje	'B' szakasz			
	Távolság km	Iram km/h ló	Iram km/h póni		Távolság km	Iram km/h ló	Iram km/h póni	Akadályok száma
Bajnokságok	5-9	12-14	11-13	25-30 perc	7-9	14	13	8
3*	5-9	12-14	11-13	25-30 perc	5-9	14	13	6-8
1-2*	4-6	11-13	10-12	25-30 perc	5-9	12-14	11-13	5-6
Junior + U25	4-6	11-13	10-12	25-30 perc	4-8	12-14	11-13	6
Gyermek/Kölyök	4-6	11-13	10-12	25-30 perc	4-8	12-14	11-13	5
Parafogat	4-7	11-13	10-12	25-30 perc	4-8	12-14	11-13	5-6

Az 'A', 'B' szakaszon és a Kontrollált bemelegítőn és a Levezető-pihentető területena jármód szabadon választott.

2.1 CAN2* versenyek: Kombinált maratonhajtás

Legfeljebb két maraton típusú akadály és 8-12 selyba típusú akadály.

Maximális pályahossz	Minimális pályahossz	Jármód
800 m	600 m	szabadon választott

A 2*-os kombinált maratonhajtás időbüntetési versenyszámként kerül lebonyolításra (lásd 969.2 és 971.2.1-es szabály). Az alapidő meghatározása 240 m/perces irammal számolva történik.

2.2 CAN1* versenyek: Kombinált maratonhajtás

Legfeljebb két maraton típusú akadály és 8-12 selyba típusú akadály.

Maximális pályahossz	Minimális pályahossz	Jármód
800 m	600 m	szabadon választott

Az 1*-os kombinált maratonhajtás hibapont büntetési versenyszámként kerül lebonyolításra (hibapontok a leütött elemekért) alapidő meghatározásával. Helyezési sorrend kialakítása az esetlegesen kapott hibapontokon és a meghajtott időn alapszik. Iram: 230 m/perc. A hibapontokat a 969.2.-es szabályzati pont tartalmazza.

3. A fogatban történő szemlét és a biztonsági ellenőrzést a maratonhajtás megkezdése előtt kell végrehajtani, ahogy a 935.3-as szabályzati pont szerint. A maratonhajtás kezdete előtt a fogat biztonsági ellenőrzését egy steward hajtja végre.
 - 3.1 10 perces rövid pihenő szükséges a „B” szakasz kezdete előtt, mely az arra kijelölt semleges területen zajlik. Amennyiben az „A” szakasz kontrollált bemelegítés, akkor a rövid pihenő idejét 5 percre kell lecsökkenteni.
 - 3.2 A semleges területen zajló rövid pihenő helye lehetőség szerint árnyékos legyen és elegendően nagy három fogat-, és további járművek egyszerre történő befogadására.
 - 3.3 A semleges területen a lovaknak vizet kell biztosítani.
 - 3.4 A maratonhajtás kezdeténél elérhetőnek kell lennie a patkolókovácsnak.
 - 3.5 Para-fogathajtók: a maratonhajtás megkezdése előtt a Technikai kiküldötnök és/vagy a Főstewardnak ellenőriznie kell a gyorskioldó rendszereket, melyek a kerekes széket illetve a kétpontos vagy négy pontos biztonsági öveket biztosítják.
 - 3.6 Kivételes esetekben a rövid pihenő idejét a Versenybíróság elnöke a Technikai kiküldötttel egyeztetve megnövelheti.
 - 3.7 A semleges területen kialakított rövid pihenőben a fogat egy helyben állhat, sétálhat vagy ügethet.
4. **Szakasz- és irányt jelölő táblák**
 - 4.1 Minden szakasz kezdetét és végét piros-fehér jelző párral kell jelölni.
 - 4.2 A maratonpályán sárga irányt jelölő táblákat kell elhelyezni, lehetőség szerint jobb oldalra, hogy azt a közeledő versenyző lássa. Minden jelentős fordulót követően jóváhagyó irányt jelölő nyíl kihelyezése szükséges.
 - 4.3 Az „A” és a „B” szakasz minden kilométerét jelölni kell. A „B” szakaszon az akadályok leküzdéséhez szükséges útvonal is a szakasz részét képezi.
 - 4.4 Amennyiben a kilométer épp az akadályon belül van, úgy az akadály piros kihajtó tábláján kell jelölni a kilométert.
5. **Kötelező áthajtó kapuk**
 - 5.1 A hajtók előírt nyomvonalon történő haladásának biztosítása érdekében, a pályán kötelező fordító kapuk (piros és fehér jelzésű) elhelyezése szükséges. A fordítókapu meghajtásakor a piros jelzés a hajtó jobb-, a fehér jelzés a hajtó bal oldalára kerül. A kötelező fordító kapukat minden szakaszon a meghajtás sorrendjében meg kell számozni, és úgy kell elhelyezni, hogy a hajtó már kellő távolságból láthassa.
 - 5.2 A kötelező fordító kapuk helyét és számát a hajtók helyes nyomvonalon maradása (a kötelező fordító kapuk között az akadályok előtt és után) érdekében a maratonpálya rajzán jelölni kell. Ezen túlmenően a versenyzők és a hivatalos személyek számára külön listán szerepeltetni kell a kötelező fordító kapuk és az akadályok helyes sorrendjét.
 - 5.3 A szakaszt felügyelő bírónak fel kell jegyezni a kötelező fordító kapuk meghajtását. Ha a versenyző kihagy egy kötelező fordító kaput vagy azokat rossz sorrendben hajtja meg, a szakaszt felügyelő bíró a lehető leghamarabb értesíteni köteles a Versenybíróság valamely tagját vagy a Technikai kiküldöttet.

6. Jármódok

- 6.1 Az utolsó akadály kihajtó kapuja és a „B” szakasz célja között legfeljebb 300 m távolság lehet, feltéve, hogy a Technikai kiküldött nem fogalmaz meg ettől eltérő kivételt. Ha az utolsó akadály és a „B” szakasz célja között 300 m-nél kevesebb a távolság, akkor a versenyző hibapontszerzés nélkül az utolsó akadály kihajtó kapujától számított 30 méteren belül állhat meg szerszámot igazítani, javítani. Az utolsó akadálytól számított 30 métert tábla jelzi abban az esetben, ha az utolsó akadály és a cél között 300 m-nél rövidebb a távolság.
- 6.2 Az utolsó akadály 30 métert jelző táblája és a cél között (illetve az utolsó 300 méteren) a fogat lépésben illetve ügetésben haladhat. Amennyiben a fogat nem lépésben vagy ügetésben halad, úgy öt másodpercenként 1 hibapont büntetést kap.

7. Levezető-pihentető terület

A 'B' szakasz végén egy 800 és 1200 méter közötti méretű Levezető-pihentető területet (szakasz, aréna, útvonal) kell kijelölni. A fogatban történő vizsgálatot, a935.4-es szabályzati pontnak megfelelően, 10-15 perccel azt követően kell elvégezni, hogy a versenyző a levezető területre behajtott. A segédhajtó(k) sétálhat(nak) a fogat mellett és segítő személyzet is jelen lehet ezen a területen. Az egyedüli hibapont, mely a Levezető-pihentető területen szerezhető, az a kizárás, amennyiben a versenyző elhagyja a területet mielőtt fogatát bemutatta volna. Az ívédőket és fáslikat le lehet venni a lovakról. Miután az állatorvos megvizsgálta és elengedte a lovakat, a fogatnak el kell hagynia a Levezető-pihentető területet. A pihentető területen a biztonsági felszerelések szabályos viselete kötelező.

961. szabály Maratonakadályok a „B” szakaszon

1. Az akadályok száma

- 1.1 Az akadályok száma – függetlenül attól, hogy azok természetesek vagy mesterségesek – az alábbiak szerint alakul:
minimum 6 és maximum 8: CAN3* A-F kapu
minimum 5 és maximum 6: CAN2* A-E kapu
minimum 4 és maximum 5: CAN1* A-D kapu
- 1.2 CAN3* Bajnokságokon 7-8 akadálynak kell lenni. CAN2* Bajnokságokon 6. CAN1* Bajnokságokon 5 akadálynak kell lenni.
- 1.3 Amennyiben alacsonyabb és magasabb szintű kategóriákat rendeznek ugyanazon a versenyen, akkor legalább eggyel kevesebb akadálynak kell lennie az alacsonyabb szintű kategóriának.
- 1.4 Junior és U25 Bajnokságán az akadályok száma legfeljebb hat (6).
- 1.5 Gyerekek/kölykök számára rendezett versenyen legfeljebb öt (5) akadály és négy (4) kapu (csak A, B, C, D) lehet.
- 1.6 Para-fogathajtásban az akadályok száma legfeljebb hat (6).

2. Akadályrajzok

- 2.1 Az első pályabejárás előtt a hajtóknak, a csapat hivatalos személyeinek, és a verseny hivatalos személyeinek minden akadályról rajzot kell adni. Az akadályrajznak tartalmaznia kell a kötelező kapuk helyét, az elmozdítható elemek helyét, továbbá a behajtó- és a kihajtó kapuk helyét.
- 2.2 Annak elkerülése érdekében, hogy a hajtók veszélyes és nem biztonságos útvonalon haladjanak egy akadályban, a pályaépítő tetszőleges színű dupla vonalat húzhat a pályarajzon és a földön, jelezve azt az útvonalat, melyen a hajtó sosem haladhat át. Ha a versenyző áthajt a pálya dupla vonallal jelölt területén, 20 hibapontot kap. A pályaépítő összesen legfeljebb 8 dupla vonalat rajzolhat a pályarajzra. A pályán használandó dupla vonalakat a maratonhajtás versenyszám első indulója előtt legalább 48 órával az akadályban is meg kell jelölni.

3. **Az akadályok tervezése, építése**

- 3.1 Az akadályok számát a behajtó kapuk piros jelzését tartó oszlopnál kell feltüntetni.
- 3.2 Az akadályok behajtását és kihajtását piros és fehér jelzésű behajtó- és kihajtó kapukkal (piros jelzés a hajtó jobb oldalán, fehér jelzés a hajtó bal oldalán) kell jelölni a legközelebbi betűzött kaputól legalább 20 m-re (feltéve, hogy a Technikai kiküldött nem rendelkezik másképp). Minden maratonakadály kihajtó kapuját követően, 30 méternél jelzőt kell kihelyezni. Amennyiben egy segédhajtó az akadályban elhagyta a kocsit, vissza kell szálljon addig, amíg a kocsi hátsó tengelye át nem halad a 30 métert jelző táblánál.
- 3.3 Az akadály legrövidebb úton történő meghajtásakor az akadály hossza legfeljebb 250m. A behajtó- és a kihajtó kapu között az akadálynak egyetlen része sem lehet 2,5 m-nél keskenyebb. Az akadály hossza a Technikai kiküldött döntése alapján kivételes körülmények között meghaladhatja a 250 m-t.
- 3.4 Az akadályok legalább 700 m távolságra legyenek egymástól. A Technikai kiküldött rendelkezhet ettől eltérően.
- 3.5 Az akadályokat a meghajtás sorrendjében meg kell számozni.
- 3.6 Az akadály kialakítása a lónak nem okozhat sérülést, illetve egyéb károsodást.
- 3.7 A mesterséges akadályok elég tartósak és megfelelően rögzítettek legyenek, helyükről lehetőség szerint ne legyenek kimozdíthatók, ne törjenek.
- 3.8 Amennyiben a Pályaépítő olyan akadályelemeket használ, amelyek a Versenybíróság és a Technikai kiküldött véleménye szerint megijeszthetik a lovat, alternatív útvonalat kell biztosítani.
- 3.9 Ahol az akadály teljesítéséhez vízben kell hajtani, a víz mélysége legfeljebb 30 cm lehet. Ha természetes vízről van szó, a Technikai kiküldött legfeljebb 50 cm-es vízmélységet engedélyezhet. A víz fenekére szilárd legyen. Ahol a vízmélység meghaladja az 50 cm-es mélységet, a lovak mélyebb vízbe sodródásának elkerülése érdekében kerítést kell állítani.
- 3.10 Ha a helyi szabályozások szükségessé teszik, illetve a rendező úgy dönt, hogy az akadályt a közönségnek fenntartott helytől elkeríti, akkor az elkerítés az akadály legközelebbi elemétől legalább 20 m-re legyen (feltéve, hogy a Technikai kiküldött másképp nem rendelkezik).

4. **Kötelező kapuk**

- 4.1 Az akadályok A-tól maximum F-ig, piros és fehér jelzéssel ellátott, betűzött kötelező kaput tartalmaznak, melyek a kapuk meghajtásának sorrendjét és irányát jelzik.
- 4.2 Alternatívaként legfeljebb két betű kétszer is használható ugyanabban az akadályban.
- 4.3 A kötelező kapuk elemeinek magassága legalább 1,3 m.
- 4.4 Rögzített maratonakadály esetén a kötelező kapu minimális szélessége legalább 2,5 m. Nehéz mobil akadály esetén a minimális szélességre a 961.6.2 szabályzati pont az irányadó. Maximális szélesség nincs.

5. **Leverhető/elmozdítható elemek**

- 5.1 A Pályaépítő bármilyen típusú verhető/mozdítható elemet használhat, de az lehetőség szerint az akadályhajtásban használt típusú labda legyen.
- 5.2 A verhető/mozdítható elemek leverésükkor/elmozdításükkor nem okozhatnak sérülést a lónak, illetve kárt a kocsiban.
- 5.3 A verhető, akadályhajtásban használt labdák tartására szolgáló kis kehely standard 45-55 mm átmérőjű műanyag csődarab, ami megfelelő mélységű legyen, hogy a labda ne az akadályoszlopon helyezkedjen.
- 5.4 A verhető/mozdítható elemek száma összesen legfeljebb 24 lehet a rögzített akadályokon. Nehéz mobil akadályok esetén minden egyes elemnek kell lennie egy verhető/mozdítható elemnek, mely nem számít bele a korábban említett 24 elembe. Vert elemenként a hajtó két hibaponttal büntetendő.
- 5.5 A verhető/mozdítható elem leveréséig/elmozdításáig „él”. Az elmozdítható elemek elmozdulásának/leesésének megakadályozása 10 hibaponttal jár (függetlenül attól, hogy azt a hajtó vagy a segédhajtó teszi).

6. A kombinált maratonhajtás akadályai

6.1 A selyba típusú akadály méretei:

	Kategória	Selyba nyomtáv
Ló	Négyesfogatok	1.90 m
	Kettesfogatok	1.80 m
	Egyesfogatok	1.60 m
Póni	Négyesfogatok	1.80 m
	Kettesfogatok	1.60 m
	Egyesfogatok	1.50 m

6.2 A maraton típusú akadály kapuinak méretei:

	Kategória	Kapuk szélessége
Ló	Négyesfogatok	3.50 m – 4.00 m
	Kettesfogatok	3.50 m – 4.00 m
	Egyesfogatok	3.00 m – 3.50 m
Póni	Négyesfogatok	3.00 m – 3.50 m
	Kettesfogatok	3.00 m – 3.50 m
	Egyesfogatok	3.00 m – 3.50 m

962. szabály Maratonpálya-bejárás

1. A Technikai kiküldött pályabejárása

1.1 A maratonhajtás versenyszáma előtt legalább öt nappal a teljes maratonpályának készen kell állnia a Technikai kiküldött szemléjére és jóváhagyására.

2. A versenyzők és a hivatalos személyek tájékoztatása

2.1 A maratonpálya hivatalos pályabejárása előtt a Technikai kiküldöttnek tájékoztatnia kell a Versenybírószakszámot és a szövetségi kapitányokat (CAI versenyen a versenyzőket) a pályáról.

2.2 A maratonhajtás versenyszámának kezdete előtt a Technikai kiküldöttnek tájékoztatnia kell a szakaszt felügyelő bírót, az akadály-felügyelő bírót és az időmérőket a pályáról.

2.3 A tájékoztatáson elegendő pályarajz másolat legyen. A pályarajznak tartalmaznia kell a szakaszokat, az akadályokat, a számozott kötelező fordító kapukat, a kilométer jelölő táblákat, és minden olyan területet, ahova a járművekkel való behajtás tilos.

2.4 A tájékoztatáson a szövetségi kapitányok, a versenyzők és a hivatalos személyek számára elegendő akadályrajz legyen.

2.5 A kötelező fordító kapuk- és az akadályok sorrendjéről készített lista is álljon rendelkezésre.

3. A versenyzők pályabejárása

3.1 A maratonhajtásban elsőként induló hajtó indulási ideje előtt legalább 48 órával a maratonpályát meg kell nyitni a versenyzők pályabejárására. Kivételes körülmények között, a Technikai kiküldött jóváhagyásával a szervező dönthet úgy, hogy az „A” szakaszt nem nyitja meg pályabejárásra.

3.2 A maratonpálya egyes részeinek megközelítési módját a Technikai kiküldött korlátozhatja.

3.3 Amint az első versenyző megkezdte az „A” szakaszt vagy a Kontrollált bemelegítést, a szakaszok bejárására már nincs lehetőség. A „B” szakasz akadályainak bejárása addig lehetséges, amíg az első fogat el nem startol a „B” szakaszra.

3.4 A járművekkel közlekedő versenyzők csak a Technikai kiküldött által kijelölt utakat/nyomvonalakat használhatják.

3.5 Az akadályok csak gyalogosan járhatók be. Sem motoros jármű, sem kerékpár nem vihető be az akadályba és a Kontrollált bemelegítőbe. A szabály megszegése első esetben szóbeli, második esetben sárga lapos figyelmeztetéssel jár.

3.5.1 A klasszifikációs kritériumoknak megfelelően nevezett para-fogathajtók motoros járműveket is használhatnak a pályabejárás során (MVWC), de ennek a tényét rögzíteni kell a klasszifikációs törzslapon közvetlenül a klasszifikációs vizsgálatot követően.

- 3.6 A már kijelölt bajnokságok versenyhelyszínein, ahol a versenyzők indulni szándékoznak, 30 nappal a versenyt megelőzően a versenyzőknek tilos lovakkal az akadályok között lovagolni vagy ló vontatta járművel közlekedni.

963. szabály Idő

1. Időrend

- 1.1 Az „A” szakasz vagy a Kontrollált bemelegítő startjának idejét, a szakaszok, valamint a rövid pihenő időrendjét a szervező készíti el a Versenybíróság és a Technikai kiküldött részére. Az időbeosztásnak előre nem látható körülmények bekövetkezése esetén módosíthatónak kell lenni.
- 1.2 Az „A” szakasz vagy a Kontrollált bemelegítő startjánál szolgálatot teljesítő Szakaszbíró és a versenyzőket a versenyzők indulási idejét is tartalmazó indulási sorrenddel kell ellátni. Időbeosztás nélküli indulási sorrendet kell adni minden Szakaszbírónak, Szakaszt Felügyelő Bírónak, és Akadály-felügyelő bírónak.

2. Szakaszidők

- 2.1 A szakaszok megengedett idejét az adott szakaszra vonatkozó átlagos iram alapján kell kiszámolni.
- 2.2 Az „A” szakasz minimum ideje két perccel kevesebb, mint annak megengedett ideje.
- 2.3 A Kontrollált bemelegítő minimum ideje két perccel kevesebb, mint annak megengedett ideje.
- 2.4 A „B” szakasz minimum ideje három perccel kevesebb, mint annak megengedett ideje.
- 2.5 Az „A” szakasz és a Kontrollált bemelegítő időkorlátja a megengedett idő 120 %-a. A „B” szakasz időkorlátja a megengedett idő kétszerese.
- 2.6 A Levezető-pihentető területen az időkorlát minimum 10 perc és maximum 15 perc.
- 2.7 Bármely szakasz időkorlátjának túllépése a versenyző versenyszámból történő kizárásával jár.

3. Időmérés

- 3.1 Lehetőség szerint elektronikus időmérőt kell használni a hajtók szakaszon és akadályban töltött idejének mérésére.
- 3.2 A Szakaszbírók az összes hajtó szakaszokra való indulásának és szakaszokról való érkezésének idejét kötelesek feljegyezni, és a Fogatkísérő lapra valamint a Szakaszbírói lapra felvezetni.

4. Start és cél ('A' és 'B' szakasz, Kontrollált bemelegítő, Levezető-pihentető terület)

- 4.1 A versenyző legalább 10 perccel a meghatározott indulási ideje előtt az „A” szakasz vagy a Kontrollált bemelegítő startjánál köteles várakozni.
- 4.2 Amennyiben a hajtó az „A” szakaszra vagy a Kontrollált bemelegítőre kiírt indulási idejében nem tud elindulni, a Szakaszbíró saját döntése alapján az arra megfelelő, lehető legkorábbi időpontban indítja el a hajtót. A hajtó a következő hajtó indulási időpontjától számított két percen belül már nem indulhat el. A szakaszbíró az elindítás időpontját feljegyzi, és erről a Technikai kiküldöttet valamint a Versenybíróság elnökét (ő tájékoztatja a versenyirodát) mihamarabb értesíti. A hajtó a kiírt indulási idő és a tényleges indulási idő között eltelt másodpercek 0,25-szeresével büntetendő. A kétes esetek elkerülése érdekében: a szervezési okok miatti késedelmes elindulásért („A” szakasz) a hajtó nem kap hibapontot.
- 4.3 A hajtó fogatával álló helyzetből köteles elindulni a szakaszokra. A ló feje a startvonal mögött legyen. A Szakaszbíró köteles visszszámolni a hajtó elindulásáig. Amennyiben a hajtó korábban indul el, mint ahogyan azt a Szakaszbíró engedélyezi, a Szakaszbíró visszahívja a versenyzőt, annak új indulási időt határoz meg, és a Fogatkísérő lapot (zöld kártyát) módosítja. Ha a hajtó nem áll meg, amikor a Szakaszbíró visszahívja, a versenyzőkizárással büntethető. A Versenybíróságot a lehető leghamarabb értesíteni kell a történetekről.
- 4.4 A szakasz meghajtását a fogat akkor teljesíti, ha a(z) (elülső) ló(lovak) orra áthalad a célvonalon. A szakaszhibapontok mindaddig adhatók, amíg a kocsij teljes terjedelmében át nem halad a célvonalon.

5. **Az 'A' szakasz, Kontrollált bemelegítő és a 'B' szakasz időbüntetése**
- 5.1 Az 'A' szakaszon, Kontrollált bemelegítőn és a 'B' szakaszon a megengedett idő átlépését követően a versenyző másodpercenként 0,25 hibapontot kap.
- 5.2 Az 'A' szakasz, a Kontrollált bemelegítő és 'B' szakasz minimális idő előtti teljesítéséért a hajtók 0,25 hibapont büntetést kapnak másodpercenként arra az időre, amennyivel hamarabb teljesítették a szakaszt a minimálisan meghatározott időnél.

964. szabály Maratonpályán szerezhető hibapontok

1. Ostor

Maratonpályán ostort csak a hajtó használhat (nem kötelező az ostor használata). A szabály megszegése 20 hibaponttal büntetendő.

- 1.1 A klasszifikációs kritériumoknak megfelelően nevezett para-fogathajtók versenyezhetnek a segédhajtó által használt/kezelt ostorral, de ezek tényét rögzíteni kell a klasszifikációs törzslapon közvetlenül a versenyzők klasszifikációs vizsgálatát követően.

2. Pályatévesztés

Amennyiben a versenyző a soron következő kötelező fordító kaput (CTF) nem hajtotta meg, visszafordulhat, hogy meghajtsa azt, feltéve, hogy a soron következő fordító kaput vagy akadályt még nem hajtotta meg. Az a versenyző, aki nem hajt meg egy CTF-et vagy egy többszörös CTF-et, melyet több alkalommal kell meghajtani és különböző számokkal rendelkezik, a pályarajzon jelzett helyes sorrendben és helyes irányból, az kizárásra kerül.

3. A maratonpálya nyomvonaláról való letérés

- 3.1 A hajtó a célig vezető utolsó 300 méteren nem térhet le az előírt nyomvonalról. A köröket, cikk-cakkot leíró, vagy a nyomvonalat más egyéb módon elhagyó hajtó büntetése előfordulásonként 10 hibapont.
- 3.2 Kivétel: lásd a 960.6 szabályt.

4. Helytelen jármód

A „B” szakasz célja előtti utolsó 300 méteren a ló nem vágta. Ha mégis megteszi, a hajtónak ezt öt másodpercen belül korrigálni kell. Amennyiben a hajtó nem rendezi a jármódot, minden vágásban eltelt öt másodpercet követően egy hibapont a büntetése.

5. Fogatról történő leszállás a szakaszokon

- 5.1 Az 'A' szakaszon, Kontrollált bemelegítőn és a 'B' szakaszon (kivétel az akadályokon belül) a hajtó és a segédhajtó csak az álló fogatról szállhat le hibapont-büntetés nélkül. Ha a fogat mozgásban van, a segédhajtó leszállásáért 5 hibapont, a hajtó leszállásáért 20 hibapont jár.
- 5.2 A Levezető-pihentető területen csak a segédhajtók sétálhatnak a fogat mellett.
- 5.3 A hajtónak és a segédhajtónak a fogaton kell tartózkodni a szakaszok startján és célján továbbá a kötelező fordító kapukon való áthajtáskor minden egyes szakaszon ('A' szakasz, Kontrollált bemelegítő és a 'B' szakasz). A szabály megszegése a hajtó esetében 20 hibaponttal, a segédhajtó esetében 5 hibaponttal jár mindannyiszor, ahányszor nem tartózkodnak a kocsin.
- 5.4 Kivételes esetekben, amikor az időjárási és a talajviszonyok indokolják, a Technikai kiküldött és a Versenybíró elnöke engedélyezheti a pónifogatok és a ló egyesfogatok segédhajtói számára, hogy a pálya bizonyos részein a kocsi mögött fussanak.

6. Megállás

- 6.1 A hajtó az akadályzónán kívül bárhol megállhat szerszámcsatolás-, vagy a kocsin elvégzendő javítások céljából. A hajtónak hibapontja nem keletkezik, csak idővesztesége lesz, kivételt képez a 960.6. szabály.
- 6.2 Amennyiben a hajtó a maratonpálya 'B' szakaszán minden ok nélkül megáll, 10 másodpercenként egy hibapont büntetést kap.

- 6.3 Amennyiben az utolsó akadály és a célvonal között 300m-nél kevesebb a távolság, a hajtó az utolsó akadály és a cél között csak az utolsó akadály kihajtó kapujától számított 30 m-en belül állhat meg hibapontszerzés nélkül szerszámigazítás, -csatolás, és kocsin elvégzendő javítások (hiányzó vagy szétesatolódottráng, rúdtartó szíj vagy szárak) végett, hibapontok 964.7.1-es szabály. Egyéb okok miatt a hajtó nem állhat meg a 300 m kijelölése és a cél, illetve az utolsó akadály és a cél között. A szabály megszegése előfordulásonként 10 hibaponttal büntetendő.
7. **Sérült kocsi/szerszám**
- 7.1 Amennyiben a hajtó hiányzó, vagy szétesatolódottránggal, rúdtartó szíjjal vagy szárral hajt be a „B” szakasz céljába, előfordulásonként 10 hibapont büntetést kap.
- 7.2 A törött kocsirúddal, illetve törött zablával célba érő hajtó büntetése kizárás.
- 7.3 A hajtó a kategóriájára előírt számú lóval, és kocsiájára előírt számú kerékkel köteles befejezni a maratonhajtás versenyszámát. A szabály megszegése kizárással jár. Hiányzó vagy törött kerékabroncs nem büntetendő.
- 7.4 A kocsi felborulása akár a bemelegítő akadályban, akár egy maratonakadályban vagy a maratononpályán kizárással büntetendő és a versenyző nem folytathatja a maratonhajtást.

965. szabály Maratonakadályokban szerzhető hibapontok

1. **Jármód az akadályban**
A versenyzők bármilyen jármódban teljesíthetik az akadályokat.
2. **Pályatévesztés az akadályban**
- 2.1 Amennyiben a hajtó úgy hajt be az akadályba, hogy nem halad át a behajtó kapun, vagy úgy hagyja el az akadályt, hogy nem hajt át a kihajtó kapun, és hibáját nem korigálja, kizárásra kerül.
- 2.2 Az akadály kötelező kapui helyes sorrendben és irányból történő meghajtásukat követően „szabaddá” válnak. A hajtó így bármikor, bármennyiszor áthajthat azokon. (pl.: „A” kaput előbb helyes irányból meg kell hajtani, csak azután hajtható meg a „B” kapu. Ezt követően az „A” kapu „szabaddá” válik, és bármilyen irányból, bármikor át lehet haladni rajta.)
- 2.3 Amennyiben a hajtó a kötelező kapukat rossz sorrendben, illetve irányból hajtja meg mielőtt azok „szabaddá” válnának, és azt a kihajtás előtt nem javítja, kizárásra kerül.
- 2.4 A pályatévesztés javításához a hajtónak vissza kell térnie ahhoz a kötelező kapuhoz, amit kihagyott (pl.: a hajtó meghatja az „A” kaput, a „B” kaput, majd a „D” kaput, és kihagyja a „C” kaput. Ahhoz, hogy a hajtó kijavítsa ezt a pályatévesztést, meg kell hajtania a „C” kaput, aztán a „D” kaput). A kapuk mindaddig semlegesek, amíg a hajtó el nem éri ezt a kaput. A javított pályatévesztésért 20 hibapont jár.
- 2.5 Amennyiben a hajtó az akadály kihajtó kapuján azelőtt halad át, hogy az összes kötelező kaput sorrendben teljesíti, kizárásra kerül.
- 2.6 A versenyző akkor hajt meg egy kaput, ha a kötelező kaput jelölő piros-fehér jelzők között a fogat teljes terjedelmével áthalad.
- 2.7 A 961.2.2-es szabály értelmében egy sportoló nem lépte át a dupla vonalat mindaddig, amíg a fogat teljes terjedelmében át nem haladt a dupla vonalon.
3. **Fogatról történő leszállás az akadályokban**
- 3.1 Minden alkalommal, amikor a segédhajtó, illetve a segédhajtók mindkét lába a földön van, a hajtó öt hibapont büntetést kap.
- 3.2 Amennyiben a segédhajtó(k) az akadályban már leestek a kocsiról (nem tartózkod(nak)ik a kocsin), nem köteles(ek) visszaszállni a kocsi, és nem köteles(ek) a fogatot a kötelező kapukon keresztül követniük. A segédhajtóknak nem kell a fogaton tartózkodni, amikor az elhagyja az akadályt. Azonnal (minden akadály kihajtó kapuja és az akadályokat követő 30 métert jelző tábla közötti szakaszon) vissza kell szállniuk a kocsi az akadályon kívül. Ennek elmulasztása 5 hibapontos büntetéssel jár alkalmanként.
- 3.3 A hajtó kocsiról való leszállása 20 hibaponttal jár. A fogat akadályból történő kihajtásakor a kocsin kell tartózkodnia.
- 3.4 Minden incidens alkalmával (istráng, szár, kiséfa, rúd probléma) a segédhajtónak le kell szállni a fogatról (nem mászhat előre a lovakon és a rúdon), és meg kell oldania a problémát. A szabály megszegése 20 hibaponttal jár.

- 3.5 A hajtó, illetve a segédhajtó hibapont nélkül csak az egyik lábát helyezheti az akadály valamely részére. A szabály megszegése öt hibaponttal jár.
- 3.6 A segédhajtó szükség esetén segíthet a hajtónak a ló kantárszárnál fogva történő átvezetésével az akadályon. A hajtó összesen 25 hibapont büntetést kap–lásd a 969. és 945.3 szabályt.
- 3.7 A segédhajtó(k)nak a kocsin kell tartózkodni(uk) amikor a versenyző behajt a maratonakadályokba. Ennek elmulasztása 5 hibapont.

4. **A ló fogatból történő kifogása**

Szándékosan egyetlen ló sem fogható ki a kocsiból, és vezethető át az akadályon. A szabály megszegésekor a versenyző kizárással büntetendő.

5. **Akadályban való kizárás**

A versenyző akadályban való kizárásának joga a Versenybírószabályzatot illeti meg.

6. **A ló jóléte**

- 6.1 A hajtó felelőssége megállni és leszállítani a segédhajtót, amikor lova átlép a rúdon vagy a kiséfán, illetve amikor a hátulsó ló a kiséfába, vagy az elülső lovak istrángjába lép, vagy amikor a ló elesik, és a földön marad. A hajtó akkor is köteles megállni, ha a Versenybírószabályzat vagy az Akadály-felügyelő bíró felszólítja a megállásra, és a szükséges intézkedések megtételére. A kicsatolódott istráng illetve rúdtartó szíj nem jelent akadályban megoldandó problémát. Az akadályban töltött idő mindeközben telik.
- 6.2 Ha a hajtó az akadály elhagyása előtt nem áll meg, és nem szállítja le segédhajtóját a helyzet rendezése érdekében, kizárással büntetendő.
- 6.3 A hajtó felelőssége megállni és leszállítani a segédhajtót, amikor lova átlép az istrágon. A hajtó akkor is köteles megállni, ha a Versenybírószabályzat vagy az Akadály-felügyelő bíró felszólítja a megállásra, és a szükséges intézkedések megtételére. Ha a hajtó az akadály elhagyása előtt nem áll meg, és nem szállítja le segédhajtóját a helyzet rendezése érdekében, 30 hibaponttal büntetendő. Az akadályban töltött idő mindeközben telik.

7. **Időmérés**

- 7.1 A hajtó akadályban töltött idejét attól a pillanattól kezdve kell mérni, hogy a fogat bármely része áthalad a behajtó kapun, és addig a pillanatig kell mérni, amíg a fogat bármely része áthalad a kihajtó kapun a helyes irányból. Amint az időmérő berendezés már leállt, az adott akadály vonatkozásában már nem merülhet fel hibapont és a fogatnak el kell hagynia az akadályt.
- 7.2 A versenyző akadályban töltött idejének mérésére lehetőség szerint elektronikus időmérőt kell használni. Az elektronikus időmérő használata Bajnokságon, CAIO és CAI3* versenyen kötelező.
- 7.3 Az akadály időkorlátja 5 perc. Amennyiben a hajtó 5 perc elteltével nem teljesíti az akadályt, és nem halad át a kihajtó kapun, az Akadály-felügyelő bíró kétszer megfújja a sípját. Ezzel jelzi a hajtónak, hogy az akadályba való behajtása óta 5 perc eltelt. A versenyzőt kizárják és a fogatnak ezután a lehető leggyorsabban el kell hagynia az akadályt (ha kell, segítséggel). A lovakat ellenőriznie kell az állatorvosnak a Levezető-pihentető terület végén vagy az istállóban – amennyiben az állatorvostól engedélyt kapott a fogat arra, hogy egyenesen az istállóba menjen. A versenyző nem folytathatja tovább a maratonhajtás versenyszámot.
- 7.4 A hajtó akadályban töltött idejét századmásodperc pontossággal kell mérni (függetlenül attól, hogy az elektronikusan vagy manuális van mérve).
- 7.5 Az akadályok időeredménye külön-külön nincs kerekítve, és nincs átszámolva hibapontokká.

8. **Feltartóztatás**

- 8.1 Amennyiben a hajtó úgy érkezik meg a leküzdendő akadályhoz, hogy az előtte induló hajtó még az akadályban van, vagy az akadály nem áll készen a fogat fogadására, akkor az adott akadály behajtó kapujától megközelítőleg 50 méterre meg kell állítani a hajtót.

- 8.2 Az Akadály-felügyelő bíró egyik segédje köteles megállítani a hajtót, és mérnie kell a feltartóztatás idejét. Amint az akadályban lévő hajtó elhagyja az akadályt, az Akadály-felügyelő bírójára jelzi, hogy az akadály a következő fogat behajtására készen áll, a Felügyelő bíró segédje elindítja a fogatot, és tájékoztatja a versenyzőt a feltartóztatás idejét időtartamáról. Ezt az időtartamot rögzíteni kell egészvagy fél percben az akadálybírói lapon a versenyző azonosító (start) száma mellett.

9. Videofelvétel az akadályok teljesítéséről

Az akadályok teljesítéséről CAN3* OB döntőn videofelvétel készítése kötelező, egyéb versenyeken ajánlott.

966. szabály **Bírók**

1. **A bírók helye**

- 1.1 A „B” szakaszt megelőző rövid pihenőben, amennyiben az ott lévő steward kéri, egy bíró hozza meg a döntést, mely az Állatorvosi kiküldött javaslatán alapszik, arról, hogy a ló/lovak megfelelő állapotban van/vannak-e és folytatni tudja/tudják-e a versenyt.
- 1.2 A Versenybírószám egyik tagja a Levezető-pihentető területen felügyeli a kocsik és a szerszámok szemléjét, továbbá a Fogatkísérő lapok kitöltését, aláírását. Lehetőség szerint a kocsik mérését is. Az előírt kocsisúlynál könnyebb kocsival versenyző hajtót ki kell zárni a versenyszámból (lásd a 969. szabályt).
- 1.3 A Versenybírószám többi tagjának munkájáról a Versenybírószám elnöke dönt.

967. szabály **Hivatalos személyek**

1. **Szakaszt felügyelő bírók**

- 1.1 A Szakaszt felügyelő bírók helyét a Technikai kiküldött oly módon jelöli ki, hogy azok láthassák a kritikus kötelező fordító kapukat.
- 1.2 A Szakaszt felügyelő bíróknak rendelkezni kell a versenyzők indulási sorrendjével, a számukra szóló utasítások és jelentési formalapok másolataival és egy ellenőrző lappal.
- 1.3 A Szakaszt felügyelő bíró Versenybírószámot időközönként és szolgálatteljesítésének végén minden olyan történésről tájékoztatni köteles, amely büntetőponto(ka)t vonhat maga után.
- 1.4 A szakaszt felügyelő bíró nem zárhat ki versenyzőt, és egyéb más módon sem büntetheti. A hibapontok meghatározása a Versenybírószám feladata.
- 1.5 A versenyszámot követően a szakaszt felügyelő bírók mindaddig a versenyiroda közelében kötelesek maradni, amíg a Versenybírószám elnöke el nem engedti őket.

2. **Szakaszbírók**

- 2.1 A Szakaszbíróknak olyan versenyórát kell adni, amelyen látszik a pontos idő. Az óra használatáról a Technikai kiküldött, vagy a Fő szakaszbíró köteles tájékoztatni a Szakaszbírókat. Az órák szinkronizálásáért a Technikai kiküldött, vagy a Technikai kiküldött asszisztense felel.
- 2.2 Az „A” szakasz vagy a Kontrollált bemelegítő startjánál szolgálatot teljesítő Szakaszbírókat a versenyzők indulási idejét is tartalmazó indulási sorrenddel kell ellátni. A Szakaszbíró feladata a versenyzőnek odaadni a Fogatkísérő lapot (zöld kártyát).
- 2.3 A többi szakaszbíróknak a teljes indulási sorrendet kell odaadni.
- 2.4 A Szakaszbíróknak a Fogatkísérő lapra és a Szakaszbírói lapra egyaránt fel kell jegyezni a hajtók szakaszra indulási és onnan érkezési idejét.
- 2.5 A fogatnak álló helyzetből kell indulnia a szakaszra. A lo(vak) orra a startvonal mögött legyen.
- 2.6 A szakasz teljesítésének az idejét a lovak orrvonalának célon való áthaladásáig kell mérni, de a szakasz akkor teljesített, amikor a kocsi hátulsó tengelye áthalad a célvonalon.
- 2.7 A versenyszámot követően a Szakaszbírók mindaddig a versenyiroda közelében kötelesek maradni, amíg a Versenybírószám elnöke el nem engedti őket.

3. **Akadály-felügyelő bírók**
- 3.1 Akadályonként egy Akadály-felügyelő bíró szükséges. Minden Akadály-felügyelő bírónak legalább két segédje legyen. Az akadály-felügyelő bírónál legyen síp és két stopper, amelynek használatában a Technikai kiküldött vagy ennek segédje nyújt segítséget. A versenyző akadályban töltött idejét századmásodperc pontossággal kell mérni.
- 3.2 Az Akadály-felügyelő bírónak adni kell indulási sorrendet, akadályrajzot és akadályban történő események feljegyzésére nyomtatványt, hogy feljegyezhessek a versenyző akadályban töltött idejét és a kötelező kapuk meghajtásának sorrendjét.
- 3.3 A kötelező kapuk helytelen sorrendben történő meghajtásakor le kell rajzolni a versenyző által megtett útvonalat.
- 3.4 Az akadály-felügyelő bírónak minden incidenst fel kell jegyezni, és arról a lehető leghamarabb tájékoztatnia kell a Versenybírószágot.
- 3.5 A versenyszámot követően az Akadály-felügyelő bírók mindaddig a versenyiroda közelében kötelesek maradni, amíg a Versenybírószág elnöke el nem engedi őket.

968. szabály Helyezési sorrend megállapítása

1. **Az idő hibapontokká való átszámítása**
- 1.1 A hajtó akadályban töltött idejét századmásodperc pontossággal kell mérni, a hibapontokat két tizedesjegy pontossággal kell számolni. A szakaszok megengedett ideje fölött teljesített másodperceket, illetve „A” és „B” szakaszon a minimum idő alatti másodperceket 0,25-dal meg kell szorozni. Az időértékeket nem szabad kerekíteni.
A minimum idő alatti büntetést, a megengedett idő feletti büntetést, és az akadályokban teljesített idő büntetését össze kell adni, és ehhez a számhoz hozzá kell adni a pályán szerzett egyéb hibapontokat. Ez adja a maratonhajtás során szerzett összes hibapontot.
- 1.2 A kizárt vagy a versenyszámot feladott versenyzők esetében lásd a 911. szabályt.
- 1.3 A legkevesebb hibaponttal rendelkező versenyző a versenyszám győztese.
- 1.4 Azonos hibapontszámok esetén a versenyzők holtversenyben végeznek.

969. szabály A maraton- és a kombinált maratonhajtás versenyszámokban szerzhető hibapontokat összefoglaló táblázatok

1. A versenyzők az alábbi hibapontokat kaphatják a maratonhajtás során:

Meghatározás	hivatkozott szabály	Hibapont
A hajtó vagy a segédhajtó rövidnadrágot visel	928.2.1	10 hibapont/személy
Nem bekapcsolt fejevédő vagy a gerincvédő hiánya	928.2.2 928.2.3	kizárás-és / sárga lapos figyelmeztetés
A „B” szakasz előírtnál kevesebb számú lóval való befejezése	931	kizárás
Benevezett ló bemutatásának elmulasztása a második, fogatban történő állatorvosi szemlén	935.3.3	kizárás
nincs farhám a lovon, holott a kocsin nincs fék	937.1.1	kizárás
nincs farhám az egyesfogat lován	940.1.13	kizárás
a reklámozásra vonatkozó szabályok megszegése	941	sárga lapos figyelmeztetés
segédhajtó cseréje	943.8	kizárás
a segédhajtó kezeli a szárazakat, használja ostort vagy fékez, holott a kocsi nem áll	943.2.6	20 hibapont
kocsihoz rögzített személy	943.2.7	kizárás
külső fizikai segítségnyújtás	945	kizárás

a segédhajtó átvezeti a lovat az akadályon	945.4	25 hibapont
helytelen jármód	960.6.2 és 964.4	5 másodpercenként 1 hibapont
A versenyző áthalad a dupla vonalon	961.2.2	20 hibapont
verhető/mozdítható elem verése/mozdítása	961.5.4	2 hibapont előfordulásonként
verhető/mozdítható elem verésének/mozdításának megakadályozása	961.5.6	10 hibapont
motoros jármű vagy kerékpár az akadályban első eset második eset	962.3.5	szóbeli figyelmeztetés sárga lapos figyelmeztetés
„B” szakasz végén a kocsi könnyebb, illetve „B” szakasz startjánál a kocsi nyomtáv szélessége kisebb, mint az előírt	937 és 966.1	kizárás
a megengedett idő átlépése a szakaszokon	963.5.1	0,25 hibapont/másodperc
minimum idő alatti szakasz-teljesítés az „A” és a „B” szakaszon	963.5.2	0,25 hibapont/másodperc
akadályokban eltöltött idő	968.1.1	0,25 hibapont/másodperc
a versenyző nem áll meg, amikor a szakaszbíró a startnál visszahívja	963.4.3	kizárás
a versenyző nem tud elindulni az „A” szakasz startjánál	963.4.2	0,25 hibapont/másodperc
az ostorra vonatkozó szabály megszegése	964.1	20 hibapont
az utolsó akadály és a „B” szakasz célja között az előírt nyomvonal elhagyása, minden alkalommal	964.3	10 hibapont
a kötelező fordító kapuk, illetve a szakaszok startján és célján való meg/áthajtáskor az előírt személyek nem tartózkodnak a fogaton (alkalmanként)	964.5	5 hibapont
a segédhajtó kocsiról történő leszállása a „B” szakaszon a kocsi mozgása közben	964.5	5 hibapont
a hajtó kocsiról történő leszállása a „B” szakaszon a kocsi mozgása közben	964.5	20 hibapont
a „B” szakasz befejezése hiányzó vagy szakadt rúdszíjjal, istráanggal, illetve szárral (előfordulásonként)	964.7	10 hibapont
a kötelező fordító kapuk, illetve akadályok helytelen sorrendben vagy helytelen irányból történő meghajtása	965.2	kizárás
a „B” szakasz befejezése hiányzó kerékekkel	964.7	kizárás
a „B” szakasz befejezése törött rúddal	964.7	kizárás
az akadály behajtó kapuja meghajtásának elmulasztása	965.2	kizárás
a segédhajtó(k) nincs(enek) a kocsin amikor az akadály behajtó kapuján áthajt a versenyző	965.3.7	5 hibapont

a segédhajtók nem szállnak azonnal vissza a fogatra az akadályon kívül (alkalmanként)	965.3.2	5 hibapont
az akadály kihajtó kapuja meghajtásának elmulasztása 5 percen belül	965.7.3	kizárás
javított pályatévesztés (alkalmanként)	965.2.4	20 hibapont
az akadály teljesítése előtt a hajtó áthajt az akadály kihajtó kapuján	965.2	kizárás
segédhajtó leszállása az akadályban (alkalmanként)	965.3	5 hibapont
hajtó leszállása az akadályban	965.3.3	20 hibapont
mindkét láb az akadály elemén	965.3	5 hibapont
a segédhajtó a ló hátán vagy a rúdon keresztül mászik előre a lovakhoz az akadályban	965.3	20 hibapont
a ló kifogása és átvezetése az akadályon	965.4	kizárás
a hajtó nem áll meg, amikor a ló átlép a rúdon, vagy a kiséfán	965.6	kizárás
a hajtó nem áll meg, amikor a ló lába átkerül az istrágon	965.6.3	30 hibapont
a kocsi felborul	964.7.4	kizárás
az akadály időkorlátjának átlépése (5 perc)	965.7.3	kizárás
a kötelező pihenőben a ló állapota a verseny folytatásához nem megfelelő	966.1	kizárás
az összes szakasz időkorlátjának átlépése	968.1.1	kizárás

2. A versenyzők az alábbi hibapontokat kaphatják a kombinált maratonhajtás során:

Meghatározás	hivatkozott	hibapont
Selyba típusú egyszerű akadály egy vagy két labdájának leverése	975.3.5	3 hibapont
Maraton típusú akadály bármely elemének leverése illetve felborítása		3 hibapont
Pályahiba: egy még meg nem hajtott akadály bármely elemének leverése esetén a Versenybírószak elnöke csenget és az akadályt újraépítik (az óra áll)	975.4.4	3 hibapont + 10 mp a versenyző idejéhez adódik
Maraton típusú akadályban javított pályatévesztés	965.2	20 hibapont
Maraton típusú akadályban NEM javított pályatévesztés	965.2.5	kizárás
Segédhajtó(k) kezeli(k) a szarát, használja(ák) az ostort vagy a féket, amikor a fogat nincs álló helyzetben	943.2.6	20 hibapont

Segédhajtó(k) leszállása első vagy második alkalommal (az óra nem áll)	VK szabály	5 hibapont / alkalom
Hajtó leszállása, leesése	VK szabály	20 hibapont
Segédhajtó(k) vagy hajtó leszállása harmadik alkalommal	VK szabály	kizárás
Első vagy második engedetlenség	VK szabály	nincs hibapont
Harmadik engedetlenség	VK szabály	kizárás
Amikor a száraz, rúdtartó szíj, istráng szétszatólódik vagy elszakad vagy a ló átlép az istrágon, rúdon vagy kifán, akkor a Versenybíróság elnökének csejnetni kell és egy segédhajtónak le kell szállnia, hogy rendbe hozza a problémát (óra áll)	964.7 965.6	5 hibapont a segédhajtó leszállásáért
A versenyző nem áll meg az ismételt csengő elhangzását követően	975.4.5	kizárás
Már meghajtott selyba típusú akadály elemének leverése	975.4.3	3 hibapont
A versenyző és a segédhajtó(k) nem viselnek biztonsági fejjvédőt és gerincvédőt	928.2	kizárás
Pályatévesztés egyszerű akadálnál (sorrend és irány)	975.4.2	kizárás
Nincs farhám az egyesfogat lován	940.1.13	kizárás
Nincs farhám a lovakon olyan kocsin, amin nincs fék (kettes- és négyesfogatok)	937.1.1	kizárás
Nem hajt át a versenyző a start és célvonalon	975.3	kizárás
Kocsi felborulása	964.7.4 és 975.3.10	kizárás
Külső fizikai segítség	945	kizárás
Nincs(ennek) a segédhajtó(k) a kocsin, amikor a fogat áthalad a célvonalon	964.5	kizárás
Az alapidő túllépése	960.2.4 és 975.9.6	alapidő fölötti másodpercek x 0,5
Az időkorlát túllépése	975.10.4	kizárás

XIII. FEJEZET AKADÁLYHAJTÁS

970. szabály Általános elvek

Az akadályhajtás versenyszám célja, hogy próbára tegye a lovak állóképességét, elengedtségét és átengedőségét valamint a hajtók tudását.

971. szabály Az akadályhajtás versenyszám versenytípusai

1. **Hibapont büntetéses akadályhajtó verseny** rendezendő minden fogathajtó versenyen.
 - 1.1 A hibapont büntetéses akadályhajtó verseny a selybák labdáinak leverésért- és az idő túllépéséért kapott hibapontok alapján zajlik. Az itt szerzett hibapontok kizárólag az összetett fogathajtó versenyek végső eredményének eldöntésére szolgálnak.
 - 1.2 A nulla vagy azonos hibapontokkal rendelkező versenyzők közötti sorrend (akadályhajtás sorrendje) megállapítására összevetés lebonyolítására kerülhet sor.
2. **Időbüntetéses akadályhajtó verseny (vadászajtás)**

Az időbüntetéses akadályhajtó verseny a hajtó által meghajtott pálya időeredménye, valamint a kapott hibapontok másodpercre átszámolt értéke alapján zajlik. Az időbüntetéses akadályhajtó verseny csak az akadályhajtásban elért helyezések meghatározására szolgál.
3. **Kétfázisos akadályhajtó verseny:**

Az összetett fogathajtó verseny végeredményébe csak az első fázis eredménye számít.
4. **Nyerőkörös akadályhajtó verseny:**

Az első pálya az összetett fogathajtó verseny eredményének meghatározására, a második pálya - a nyerőkör - az akadályhajtás eredményének meghatározására zajlik.

972. szabály Akadályhajtó pálya

1. **Az akadályhajtó pálya megépítése, kimérése**
 - 1.1 A Technikai kiküldött felügyelete alatt a Pályaépítő felelős az akadályhajtó pálya kijelöléséért, leméréséért és megépítéséért. A Pályaépítőnek szaggatott vonallal kell a pályarajzon jeleznie, hogy a pálya hosszúsága hogyan lett lemérve. A Versenybírószág elnöke felelős azért, hogy a pálya hossza megfelelően legyen lemérve.
 - 1.2 Az akadályhajtó pálya legalább 5000 m² nagyságú minimum 40 m szélességgel, vagy ennek megfelelő területű legyen. Amennyiben ekkora terület kijelölése nem lehetséges, az akadályok számát a terület nagyságával arányosan csökkenteni kell, feltéve, hogy a Technikai kiküldött másképpen nem rendelkezik.
 - 1.3 Legalább egy alkalmas bemelegítő terület kell legyen, amely legalább 3200 m² területű.
 - 1.4 A start- és a célvonalat az első illetve az utolsó akadálytól legalább 20- és legfeljebb 40 méterre kell elhelyezni.
 - 1.5 Az akadályok száma legfeljebb 20 lehet (kivéve 979.3 szabály), gyerekek esetében legfeljebb 15.
 - 1.6 Az akadálypálya hossza legalább 500 m és legfeljebb 800 m legyen, gyerek kategóriában ennél rövidebb is lehet.
 - 1.7 Az akadályhajtó pálya vonalvezetését úgy kell kijelölni, hogy a hajtók a pálya nagy részében nagy irammal tudjanak hajtani. Bizonyos akadályok, illetve akadálykombinációk természetesen lassítják a fogatot, de ilyen akadálykombinációk építését a teljes akadályhajtó pályának csak egy kisebb részére kell korlátozni.
 - 1.8 Minden akadálynak látszódnia kell a bírói toronyból és bírói boxokból.

- 1.9 A Versenybíróság elnöke a versenyszám kezdete előtt köteles bejárni az akadályhajtó pályát. Az akadályhajtó pálya az a nyomvonal, amelyet a versenyző a start és a cél között megfelelő irányban köteles meghajtani. A pálya hosszát a lovak által teljesíteni képes legrövidebb útvonalat figyelembe véve helyesen kell kimérni, különösen igaz ez az ívekre. A nyomvonal mindig a selybák közepén halad át. Amennyiben alternatív akadály is van a pályán, akkor a hivatalos pályahosszt a hosszabb útvonalon kell mérni.

973. szabály Akadályok

1. Selybák

- 1.1 Az akadályt alkotó selybák magassága legalább 30 cm legyen, az törhetetlen műanyagból készüljön. A selyba tetején lévő homorú részbe megfelelő súlyú labdát kell tenni, úgy, hogy az csak akkor eshessen le, ha a fogat valamely része tényleg a selybához ér.
- 1.2 Minden akadály, amelyet egy vagy dupla pár (oxer) selyba alkot, egyszerű akadály.
- 1.3 Az akadály tartozékai: selybák, piros és fehér színű jelzők, számok és betűk.
- 1.4 A selybapárt alkotó egyik selyba helyét a földön meg kell jelölni, hogy annak helye a versenyszám során ne változzon. Lehetőség szerint vonal-jelölést is érdemes használni a másik selyba megfelelő szögben való elhelyezkedése végett.
- 1.5 Hátralépést igénylő akadály nem használható az akadályhajtásban.
- 1.6 Az oxer akadály két pár selybából álló egyszerű akadály, melyben a selybák egyenes vonalon vannak lerakva. Az első pár és második pár selyba közötti távolság, a pályaépítő saját belátása szerint, 1,5 és 3 méter között lehet. Az oxer egyszerű akadálynak számít és a maximálisan szerezhető hibapontok száma amaximális 4 db leverhető labdáért összesen 3 hibapont. Az első pár selyba piros és fehér színekkel és számmal van jelölve, a második pár selybát csak piros és fehér jelzővel kell ellátni.
- 1.6.1 Egy akadályhajtó pályán maximum 5 oxer akadály építhető fel.

2. Összetett akadályok

- 2.1 Az összetett akadályok kialakítása az alapelveknek megfelelő legyen. Lásd a mellékletekben.
- 2.2 Az eltérő variációkat és az új kialakítású összetett akadályokat előzetesen el kell fogadtatni a FEI Fogathajtó Szakbizottságával és a versenykiírásban szerepeltetni kell.
- 2.3 Az összetett akadályokat talajon elhelyezett selyba, vagy a földtől legalább 40, de legfeljebb 60 cm magasságban megemelt vízszintes rudak alkotják.
- 2.4 Az összetett akadályt alkotó akadályelemek nem érhetnek egymáshoz, az akadályelemek az összetett akadály egy-egy szakaszát kell, hogy alkossák.
- 2.5 A szerpentin, a cikk-cakk, a dupla box, a dupla U, továbbá a hullámvonal akadályok kivételével, az összetett akadály legfeljebb három pár selybából, illetve leverhető elemből állhat.
- 2.6 A szerpentin, a cikk-cakk, a dupla box, a dupla U valamint a hullámvonal akadályok kivételével, az összetett akadályok azok középvonalán mérve legfeljebb 30 méter hosszúak lehetnek.
- 2.7 Az akadályhajtó pályán legfeljebb három összetett akadály lehet.
- 2.8 A hajtó hibázásakor dupla összetett akadályokban (A és B) kísérletenként legfeljebb 6, a tripla összetett akadályokban (A, B és C) kísérletenként legfeljebb 9, a szerpentinben, a cikk-cakkban, a dupla box, a dupla U és a hullámvonal akadályban kísérletenként legfeljebb 12 hibapontot szerezhetsz. Az akadályok hibapontjaihoz adódik hozzá az akadály újraépítéséért járó, valamint az engedetlenségért kapott hibapont.
- 2.9 Összevetésben nem lehet összetett akadály (lásd a 977. szabályt–Összevetés, és a 981. szabályt – A hibapontok összefoglaló táblázata).

3. Szerpentin-, cikk-cakk-, dupla box-, dupla U akadály és hullámvonal

- 3.1 A szerpentin 4 négy darab (A, B, C, D), egyenes vonalon elhelyezett selybából áll, amelyeket váltakozó irányban kell meghajtani. Lásd a mellékletben.
- 3.2 A cikk-cakk legfeljebb 4 négy pár selybából áll; az egymást követő selybapárok eltérő jelzésű selybái egyenes vonalon helyezkednek el (honlap). A középvonalon elhelyezett selybák egyenes vonalban vannak, függetlenül attól, hogy a középvonal a selyba elejéhez, hátuljához, vagy közepéhez van e igazítva.
- 3.3 A dupla box, a dupla U és a hullámvonal akadály illusztrációja a mellékletekben szerepel.

4. Vizes akadály és híd

- 4.1 Ha az akadályhajtó pályának eleme a vizes akadály és a híd, akkor azt előzetesen szerepeltetni kell a versenykiírásban.
- 4.2 A vizes akadály legalább 3 m széles, legalább 20 cm és legfeljebb 40 cm mély legyen. Az akadály oldalainak kialakítása lejtős legyen. A behajtást (A) és a kihajtást (B) selybákkal kell jelölni úgy, hogy a selybapárt alkotó selybák legalább 2,0 méterre legyenek egymástól.
- 4.3 A labda vagy a labdák leesése selybapáronként három hibaponttal büntetendő.
- 4.4 A híd akadály a Technikai kiküldött által jóváhagyott fa-, vagy más, hasonlóan alkalmas anyagból készülhet, behajtókapuja fehér és piros tábláinál az akadályra hajtást segítő, legyezőszerűen elhelyezett oldalsó terelő legyen. A híd talaja legfeljebb 35 cm-rel lehet a talaj felszíne fölött. A híd legalább 3 m széles, és legfeljebb 10 m hosszú. A hídnak legyen épített oldala, vagy a híd mellé korlátot kell rögzíteni. A Technikai kiküldött erre vonatkozóan kivételt tehet, ha a híd szerkezete elég biztonságos. A behajtást (A) és a kihajtást (B) selybákkal kell jelölni úgy, hogy a selybapárt alkotó selybák legalább 2,0 méterre legyenek egymástól.

5. A haladási irányt jelző piros-fehér táblák

- 5.1 Minden akadályt egy pár jelzőtábla határoz meg. A hajtó szemszögéből nézve a piros tábla van a jobb oldalon, a fehér tábla pedig a bal oldalon. A táblákat az egyszerű- illetve az összetett akadályokat alkotó elemeken kívülre, azoktól legfeljebb 15 cm-re kell helyezni.
- 5.2 A fogat teljes terjedelmével át kell, hogy haladjon a piros-fehér táblák között. A szabály megszegése engedetlenségnek minősül (lásd a 975.7.3 és a 975.7.6 szabályt).
- 5.3 A dekorációkat és egyéb építményeket a hivatalos pályabejárás előtt kell a pályán elhelyezni. Megérintésükért, elmozdításukért nem jár hibapont.
- 5.4 A pályán lévő akadályokat a meghajtás sorrendjében meg kell számozni. Az akadályok számát az akadályok behajtásánál kell elhelyezni.
- 5.5 A zárt összetett akadály minden egyes részét külön, különböző színnel jelölni kell (lásd a mellékletekben). Az akadály részeit jelölő táblák között a fogatnak teljes terjedelmében, helyes betűsorrendben kell áthaladni.
- 5.6 A piros-fehér jelölő táblákat és a számokat és betűket tartalmazó táblákat egyetlen táblán is lehet alkalmazni. Az akadályok számát lehetőleg úgy kell elhelyezni, hogy a versenyző már az előző akadály meghajtását követően láthassa azt.

6. Pályarajz

- 6.1 Az akadályhajtás versenyszámban az adott kategória versenyének kezdete előtt legalább két (2) órával a Pályaépítő és a Versenybírószám elnöke által aláírt, a pályahossz mérését jelző szaggatott vonalas pályarajzot a versenyzők rendelkezésére kell bocsátani, illetve azt ki kell függeszteni. A pályarajznak tartalmaznia kell a pálya hosszát, iramát (méter/percben) és a kategóriára érvényes alapidőt. Ha a Versenybírószám módosítja az alapidőt, azt a kommentárnak be kell mondani.

7. Pályabejárás

- 7.1 Legalább egy óra és 45 perccel (105 perc) a versenyszám megkezdése előtt lehetőséget kell biztosítani a versenyzőknek a pálya megtekintésére. 15 perces időkeretet kell hagyni a pályabejárás vége és az első induló között. Kizárólag a szövetségi kapitányok (amennyiben vannak), a versenyzők és versenyzőnként egyszerre egy fő kísérő személy jogosult - alkalomhoz illő öltözetben, gyalog - a pályát bejárni. A pályabejárás során a versenyzők és versenyzőnként az egy-egy fő kísérő személyek, a szövetségi kapitányok nem használhatnak kerekes tolómérőt. E szabály megszegésekor első esetben szóban, második esetben sárga lappal figyelmezteti a szabályt megszegőt a Versenybírószám elnöke.
- 7.2 Kizárólag a Pályaépítő és annak személyzete jogosult az akadályhajtó pálya bármely részén változtatni. Diszkvalifikálással büntetendő az a hajtó, aki, illetve akivel kapcsolatban álló személy az akadályhajtó pályán bármilyen módon, bármit is módosít.

974. szabály Az akadályhajtás versenyszám összefoglalása

1. Egyszerű és nyitott összetett akadály

CAN3*

	kategória	iram (m/perc)	selybák közötti távolság (cm)	szerpentin (m)	cikk-cakk (m)	hullámvonal (m/m)	akadályok közötti távolság (m)
ló	négyesfogat	240	185	10-12	11-13	10/12	15
	kettesfogat	250	170	6-8	10-12	8/10	12
	egyesfogat Parafogat	250 230	160				
póni	négyesfogat	240	160	8-10	9-11	8/10	12
	kettesfogat	250	160	6-8			
	egyesfogat gyerek	260 220					
	Parafogat	230					

CAN2*

	kategória	iram (m/perc)	selybák közötti távolság (cm)	szerpentin (m)	cikk-cakk (m)	hullámvonal (m/m)	akadályok közötti távolság (m)
ló	négyesfogat	220	185	10-12	11-13	10/12	15
	kettesfogat	230	170	6-8	10-12	8/10	12
	egyesfogat Parafogat	230 210	160				
póni	négyesfogat	220	160	8-10	9-11	8/10	12
	kettesfogat	230	160	6-8			
	egyesfogat	240					

CAN1*

	kategória	iram (m/perc)	selybák közötti távolság (cm)	szerpentin (m)	cikk-cakk (m)	hullámvonal (m/m)	akadályok közötti távolság (m)
ló	kettesfogat	230	170	6-8	10-12	8/10	12
	egyesfogat	230	160				
póni	kettesfogat	230	160	6-8			
	egyesfogat	230					

- 1.1 A zárt összetett akadályok méreteit lásd a mellékletekben.
- 1.2 Csökkentett nyomtávú selybák: Az akadályhajtó pályán lévő akadályok közül legfeljebb öt egyszerű akadály esetében a selybák közötti távolság 5 cm-rel csökkenthető a kettes- és négyesfogat kategóriák számára. Az egyesfogat kategória számára az akadályhajtó pályán lévő akadályok közül legfeljebb 10 egyszerű akadály esetében a selybák közötti távolság 5 cm-rel csökkenthető. Az ilyen akadályokat a többitől eltérő módon kell jelölni (a selyba eltérő színével).
- 1.3 A pályán legfeljebb két egyszerű akadálynak lehet egyszerű akadály alternatívája (lásd a 5. mellékletben).
- 1.4 Kivételes esetekben, a biztonságot szem előtt tartva, a Versenybírószám a Pályaépítővel és a Technikai kiküldöttel egyeztetve csökkentheti a pálya meghajtásához szükséges iramot.
- 1.5 Összevetés és nyerőkör: a Versenybírószám a Pályaépítővel és a Technikai kiküldöttel való egyeztetést követően legfeljebb 10 cm-rel csökkentheti a selybák közötti távolságot.

975. szabály Az akadályhajtás versenyszám elbírálása

1. A versenyszám kezdése

- 1.1 Amint a pálya kész, a Technikai kiküldött jelez a Versenybírószám elnökének. A Versenybírószám elnöke ezt követően engedélyezi és bejelenti a versenyszám megkezdését.

2. Az akadályhajtás elkezdése

- 2.1 2.1. Miután elhangzott a csengőszó, a versenyzőnek 45 másodperc áll rendelkezésére, hogy áthajtsa a startvonalon.

3. Hibapontok

- 3.1 Az akadályhajtó pályára már behajtó, de a kezdést engedélyező csengőszó elhangzásától számított 45 másodpercen belül a startvonalon át nem haladó versenyző ideje elindul.
- 3.2 Ha az akadályhajtó pálya hajtásra kész, de a hajtó nem hajtott még be a pályára, a Versenybírószám elnöke csenget, hogy jelezze a versenyzőnek a pálya meghajtásának kezdetét. Amennyiben a hajtó az első csengőszó elhangzásától számított 45 másodpercen belül nem hajt a pályára, a Versenybírószám elnöke ismét csenget, és ezzel a hajtót kizárja a versenyszámból.
- 3.3 Ha a versenyző a pálya meghajtásának kezdetét jelző csengőszó elhangzása előtt kezdi el a pálya meghajtását, és meghajt egy akadályt, 10 hibaponttal és újrakezdéssel büntetendő.
- 3.4 Miután a fogat a startvonalon áthaladt, az utolsó akadály meghajtásáig a start-, és a célvonal semleges.
- 3.5 Az egyszerű akadály labdájának/labdáinak leveréséért, és az összetett akadály egy selybapárja labdájá(i)nak- vagy egy elemének leveréséért három hibapont büntetés jár.
- 3.6 A vizes akadály vagy a híd akadály A, vagy B kapujánál levert labdáért (selybapáronként) három hibapont jár.

- 3.7 A startvonal és a célvonal között a segédhajtó köteles a helyén ülve maradni. Büntetését lásd a 981. szabályban.
- 3.8 Az utolsó akadály meghajtását követően a hajtó köteles a célvonalon áthajtani. Jobb keze felől legyen a piros-, bal keze felől a fehér haladási irányt jelző tábla.
- 3.9 A versenyző az akadályok meghajtása közben áthaladhat a nyitott összetett akadály elemei között. Azért hibapont nem jár. Ha viszont az akadály bármely elemét leveri, büntetendő. Büntetését lásd a 981. szabályban.
- 3.10 Ha a kocsi felborul, a versenyző kizárással büntetendő.

4. Pályatévésztesztés

- 4.1 A hajtó akkor hajt meg egy akadályt, ha a fogat teljes terjedelmével áthaladt a haladási irányt jelző táblák között.
- 4.2 Amennyiben a hajtó rossz sorrendben vagy irányból próbál meghajtani egy akadályt, a Versenybíróóság elnöke megvárja, míg a versenyző a fogat teljes terjedelmével áthalad az akadályon. Ezt követően csenget, és a versenyzőt kizárja a versenyszámból.
- 4.3 Ha a hajtó már meghajtott akadály labdáját vagy elemét leveri, vagy azt helyéről elmozdítja, három hibaponttal büntetendő.
- 4.4 Amennyiben a hajtó még meg nem hajtott akadály labdáját vagy elemét leveri vagy helyéről elmozdítja, a Versenybíróóság elnöke csenget, és megállítja az órát. Az akadályt újraépítik. A hajtó három hibapontot kap, és 10 másodpercet írnak az idejéhez. Amikor a pálya kész, az elnök csenget, jelezve a hajtónak, hogy folytassa a pálya meghajtását. Az órát akkor indítja újra, amikor a versenyző a következő akadályhoz ér.
- 4.5 Ha a Versenybíróóság elnöke csenget, a pályán lévő versenyzőnek azonnal meg kell állni. Ha a versenyző nem áll meg, az elnök még egyszer csenget. Ha a versenyző továbbra sem áll meg, kizárással kerül. A segédhajtó figyelmeztetheti a hajtót, hogy a csengőszó elhangzott.
- 4.6 Ha a Versenybíróóság nem biztos annak tekintetében, hogy a versenyző helyesen hajtott-e meg egy akadályt, a versenyzőt hagyni kell, hogy befejezze a pálya meghajtását. A Versenybíróóság ezt követően hozhat döntést.

5. Az akadály újraépítése

- 5.1 Engedetlenség vagy ellenszegülés miatt levert labda vagy akadályelem esetén a Versenybíróóság csenget, és megállítja az órát. Az akadályt újraépítik. A hajtó engedetlenségért kap hibapontot (nem az engedetlenség következtében levert labdáért), és idejéhez 10 másodperc íródik.
- 5.2 Ha az akadály hajtásra kész, ismét elhangzik a csengőszó, és a hajtó köteles az akadályt az elejétől meghajtani. Az óra akkor indul újra, amikor a hajtó az újraépített akadályhoz ér. Ha a versenyző a csengőszó elhangzása előtt indul el, kizárással büntetendő.
- 5.3 Amennyiben a hajtó az összetett akadály elemét annak meghajtása előtt veri le, vagy a fogat kitör az összetett akadályból, a Versenybíróóság csenget, és megállítja az órát. Az akadályt újraépítik. A hajtó engedetlenségért kap hibapontot, és nem azért, mert leverte az akadályelemet; ezen túlmenően idejéhez 10 másodperc büntetés íródik.

6. Szakadt szerszám

- 6.1 Amennyiben a startvonal és a célvonal között bármikor elszakad az istráng, a szár, vagy a rúdtartó szíj, illetve a ló átlép a rúdon, az istrágon, vagy a kisefán, a Versenybíróóság elnöke csenget, és megállítja az órát. A hajtó ebben az esetben köteles segédhajtóját leszállítani a kocsiról, hogy megjavítsa a szakadt, illetve törött részeket.

A hajtó a segédhajtó leszállásáért büntetendő. A helyzet rendeződése- és a segédhajtó kocsira történő felszállása után az elnök ismét csenget, és elindítja az órát.

7. Hajtó és segédhajtó leszállása

- 7.1 A hajtó leszállásáért (alkalmanként) 20 hibapont jár.
- 7.2 A hajtó a segédhajtó(k) leszállásáért is büntetendő. Első alkalommal öt, második alkalommal 10 hibapont, harmadik alkalommal büntetése kizárás.

7.3 Az akadályok meghajtásakor a segédhajtónak a kocsin kell ülni. Ha a segédhajtó leszáll, hogy a befogott lovat a kantárszárnál fogva átvezesse az akadályon, a 981. szabály értelmében büntetendő. Ebben az esetben is vissza kell ülnie a kocsira a következő akadály meghajtása előtt.

8. Engedetlenség

8.1 Az alábbiak minősülnek engedetlenségnek:

- a) A hajtó megpróbál meghajtani egy akadályt, és a ló az utolsó pillanatban kitér az akadály elől, az akadály elemeit azonban nem veri le.
- b) A lovak elszaladnak, vagy a Versenybíróság véleménye szerint a hajtó elvesztette megfelelő befolyását a lovak irányítása felett.
- c) A fogat a pálya bármely pontján az egyszerű vagy az összetett akadály előtt vagy abban megáll (függetlenül attól, hogy a lovak hátraléptek-e vagy sem, és függetlenül attól, hogy vertek-e labdát vagy akadályelemet vagy sem).
- d) A fogat nem halad át teljes terjedelmével az akadályon, vagy a ló(lovak) kiszalad(nak) az összetett akadályból, vagy kört ír(nak) le az összetett akadályban, vagy a start- és a célvonal között a versenyző a fogatával hátralep.

8.2 Az engedetlenség első alkalommal öt, második alkalommal 10 hibaponttal, harmadik alkalommal kizárással büntetendő. Az engedetlenségért kapott hibapont összeadódik, bárhol is forduljon elő a pályán.

8.3 Ha egyszerű akadályban történik engedetlenség, vagyis a fogat nem teljes terjedelmével halad át az akadály haladási irányát jelző táblái között, a versenyzőnek újból kell kezdenie az akadály meghajtását. A csengőszó csak akkor hangzik el, ha a versenyző az akadály valamelyik elemét leveri (lásd a 975.5 szabályt).

8.4 Ha összetett akadályban történik engedetlenség, de a hajtó nem ver le labdát/akadályelemet, akkor folytatnia kell a pálya meghajtását. Engedetlenségért kap hibapontot (lásd fentebb).

8.5 Ha az engedetlenség labda/akadályelem leverésével társul (pl. összetett akadályban a fogat kiszalad az akadályból C-nél, és leveri a labdát), a Versenybíróság csenget, az órát megállítja, az akadályt újraépítik. Ha az akadály kész, az elnök ismét csenget. A versenyzőnek „A” elemtől kell kezdeni az akadály meghajtását. Az óra akkor indul újra, amikor a lovak orra áthalad az „A” kapun. Az akadály újraépítéséért a versenyző egyszeri 10 másodperc plusz büntetést kap (és engedetlenségért kap hibapontot).

8.6 Ha a versenyző engedetlenség miatt ver le labdát/akadályelemet, akkor csak az engedetlenség miatt kap hibapontot, és az akadály újraépítéséért 10 másodperc adódik a pálya teljesítéséhez igénybevett idejéhez.

9. Ellenszegülés

9.1 Ellenszegülésről akkor van szó, ha a ló az előre irányuló mozgást bárhol és bármikor megtagadja (függetlenül attól, hogy hátralep-e vagy sem), visszafordul vagy felágaskodik. Az engedetlenséggel azonos módon büntetendő (lásd a 975.8 szabályt).

10. Időmérés

10.1 Minden hajtó idejét stopperrel vagy elektronikus időmérővel kell mérni, attól a pillanattól kezdve, hogy a lovak orra áthaladt a startvonalon, és addig a pillanatig, amikor a lovak orra áthalad a célvonalon és további hibapont nem szerezhető.

10.2 Minden versenyen elektronikus időmérő berendezést kell használni digitális kijelzővel.

10.3 A versenyző idejét századmásodperc pontossággal kell feljegyezni.

10.4 Az időkorlát az alapidó kétszerese. Az időkorlát átlépése a versenyző versenyszámból történő kizárásával jár.

10.5 Az alapidót az 1. pontban látható maximális iramok (méter/perc) figyelembevételével kell számítani (kivéve az időbüntetési versenyt, lásd a 978. szabályt és a gyerekekre, illetve parafohajtókra vonatkozó rendelkezéseket).

- 10.6 Az alapidő átlépéséért járó hibapont: az alapidőn felüli másodpercek (századmásodperc pontossággal) szorozva 0.5-del. A hibapontokat két tizedesjegy pontossággal kellszámítani.

976. szabály Hibapont büntetéses akadályhajtó verseny

1. **Meghatározás**

A hibapont büntetéses akadályhajtó verseny a szerzett hibapontok és a pálya meghajtásához szükséges idő alapján zajlik.

2. **Helyezési sorrend**

A hibapontok és a hajtás időtartama alapján kerül meghatározásra a helyezési sorrend. Ha a versenykiírás lehetővé teszi, az első helyen holtversenyben álló versenyzők helyezését meghatározásához összevetésre kerülhet sor.

977. szabály Összevetés

1. **Meghatározás**

- 1.1 Az összevetés csak hibapont büntetéses akadályhajtó versenynek lehet a része. Célja kizárólag az akadályhajtó versenyszám helyezési sorrendjének meghatározása.

2. **Helyezési sorrend**

- 2.1 Az első helyen állók hibapont egyezősége esetén, összevetésre (időbüntetéses versenyként) kerülhet sor a versenykiírás rendelkezéseinek megfelelően az alappályán, vagy rövidített (maximum 50%-ban rövidebb) pályán.
- 2.2 A selybák közötti távolság a Versenybíróság elnökének döntése alapján, a Pályépítővel és a Technikai kiküldötttel való egyeztetést követően legfeljebb 10 cm-rel csökkenthető.
- 2.3 Amennyiben a versenykiírásban nincs utalás az összevetésre, a helyezések holtversenye esetén az alappályát rövidebb idő alatt teljesítő hajtó kerül előrébb. Ha két hajtó egyforma hibaponttal és időeredménnyel rendelkezik, akkor holtversenyt kell hirdetni.

3. **Összetett akadályok**

- 3.1 Az összevetés pályáján nem lehet összetett akadály.

4. **Indulási sorrend**

- 4.1 Az összevetés indulási sorrendje az alappálya indulási sorrendjével azonos.

978. szabály Időbüntetéses akadályhajtó verseny

1. **Meghatározás**

- 1.1 Az időbüntetéses akadályhajtó versenyben minden hibapont (labda leverése, alapidő túllépése, engedetlenség, stb.) másodperc büntetéssé konvertálódik.

2. **Akadályok**

- 2.1 Az akadályok száma, típusa, mérete, az akadályhajtó pálya hossza a hibapont büntetéses akadályhajtó versennyel egyező.

3. **Iram**

kategória (ló)	pálya	kategória (póni)	pálya
négyesfogat 3*	240 m/perc	négyesfogat	240 m/perc
kettesfogat 3*	250 m/perc	kettesfogat	250 m/perc

egyesfogat 3*	250 m/perc	egyesfogat	260 m/perc
négyesfogat 2*	220 m/perc	négyesfogat	220 m/perc
kettesfogat 1* és 2*	230 m/perc	kettesfogat	230 m/perc
egyesfogat 1* és 2*	230 m/perc	egyesfogat	240 m/perc

4. Helyezési sorrend

- 4.1 A helyezési sorrend a hibapontokért kapott másodpercbüntetések, és a pálya meghajtásához szükséges idő összege alapján kerül meghatározásra.
- 4.2 Az első helyen állók hibapont egyezősége esetén, a végső helyezés akár a legalacsonyabb másodpercben kifejezett hibapont alapján, akár összevetés alapján is kihirdethető. Az összevetést a versenykiírás rendelkezései szerint az első pályán, vagy rövidített pályán kell lebonyolítani.

979. szabály Kétfázisos akadályhajtó verseny

1. Leírása

- 1.1 A verseny két, megszakítás nélkül zajló fordulóból (fázisból) áll. A két fordulóban azonos vagy különböző iram írható elő. Az első forduló célja egyben a második forduló startvonala.
- 1.2 Az alábbi szabályok alapján rendezendő kétfázisos verseny minden akadályhajtó versenyszámban használható.

2. A verseny feltételei

- 2.1 Az első forduló a hibapont büntetéses akadályhajtó versenyre vonatkozó szabályok alapján, alapidő meghatározásával zajlik. A második forduló az időbüntetéses akadályhajtó versenyre vonatkozó szabályok szerinti.
- 2.2 A két fordulóban szerezhető hibapontok a 981. szabályban kerültek összefoglalásra.

3. Akadályok

- 3.1 Az első fordulóban 14-16 akadály, köztük legfeljebb kettő összetett. A második fordulóban 7-9 akadály (a két fázisban összesen legfeljebb 23 akadály). A második fordulóban nem lehet összetett akadály.
- 3.2 A selybák közötti távolságot lásd a 974. szabályban.

4. Hibapontok

- 4.1 Ha a versenyző a pálya első szakaszában hibapontot szerzett, akkor az utolsó akadály meghajtását követően csengőszó állítja meg. Ha a célvonal áthaladásakor időtúllépése van, akkor is megállítja a csengőszó. Ha a csengőszó elhangzott, akkor az első szakasz célvonalán való áthaladáskor a versenyzőnek meg kell állni.
- 4.2 Ha a versenyző az első szakaszban nem szerzett hibapontot, és időtúllépése sem volt, akkor folytatja a pálya meghajtását a második szakasszal, amely a második szakasz célvonalán való áthaladással ér véget.
- 4.3 A második forduló időbüntetéses versenyként zajlik.

5. Helyezési sorrend

- 5.1 A helyezési sorrend az alábbiak szerint alakul: a második fordulóban versenyző hajtók: a második forduló meghajtásához szükséges idő plusz a szerzett hibapontok másodpercre átszámítva, majd
- 5.2 a csak az első fordulóban versenyző hajtók: az első forduló pályájának meghajtásához szükséges idő és a szerzett hibapontok alapján.
- 5.3 Amennyiben az első helyért pontegyezség van, a versenykiírásban foglaltaknak megfelelően összevetés dönt a helyezési sorrendről. Az összevetés időre történik; az összevetés pályája 6 akadályt tartalmazhat az első- és/vagy a második szakaszból.

- 5.4 Az első szakaszt követően megállított hajtók csak a mindkét szakaszt teljesítő hajtók után következhetnek az eredményben.

980. szabály Nyerőkörös akadályhajtó verseny

1. Leírás

- 1.1 Ez az akadályhajtó verseny két, különböző értékelésű részből áll. Az első része használható az összetett fogathajtó versenyben.

2. A verseny feltételei

- 2.1 Az első forduló a hibapont büntetéses akadályhajtó versenyre vonatkozó szabályok alapján, alapidő meghatározásával zajlik. A második forduló az időbüntetéses akadályhajtó versenyre vonatkozó szabályok szerinti.

3. Akadályok

- 3.1 Az első rész normál akadályhajtó pálya, a leírt szabályoknak megfelelő.
3.2 A második rész legfeljebb 50%-kal lehet rövidebb.
3.3 A pálya második része (nyerőkör) rendezhető másik időben (vagy másik nap) és más helyen, és akár teljesen új kialakítású is lehet.
3.4 A nyerőkör nem minősül összevetésnek.

4. Versenyzők

- 4.1 A nyerőkörben versenyző hajtók létszámát a versenykiírás adja meg.
4.2 A nyerőkörben a versenyzők indulási sorrendje az első pályán alkalmazott indulási sorrenddel azonos.

5. Hibapontok

- 5.1 1. lehetőség: A versenyző az első körből magával hozza a hibapontjait (másodpercre átszámítva) a nyerőkörbe.
5.2 2. lehetőség: A versenyző a nyerőkört 0 hibaponttal kezdi.

6. Helyezési sorrend

- 6.1 1. lehetőség: A versenyző az **összideje** alapján kerül helyezésre vagyis a hajtáshoz szükséges idő plusz a nyerőkörben szerzett hibapontok (alapidő túllépése, labda leverése) másodpercre átszámított értéke.
Az első körből származó hibapontok másodpercre számított értéke utólag adódik hozzá a nyerőkör eredményéhez. A kettő összege adja az **összidőt**.
2. lehetőség: A versenyző a nyerőkör hajtásához szükséges idő és a szerzett hibapontok másodpercre átszámított értékének összegeként helyezendő.
Azonos pontszám esetén holtversenyt kell hirdetni.

981. szabály Az akadályhajtás versenyszámban szereshető hibapontok összefoglaló táblázata

1. A versenyzők az alábbi hibapontokat kaphatják:

leírás	hivatkozott szabály	hibapontbüntetéses akadályhajtó verseny	időbüntetéses akadályhajtó verseny
<u>a versenyző biztonsági fejevédő nélkül kezdi meg az akadályhajtó pálya teljesítését</u>	928.1	kizárás	kizárás
<u>a segédhajtó biztonsági fejevédő nélkül kezdi meg az akadályhajtó pálya teljesítését</u>	928.1	kizárás	kizárás
a hajtó becsatolt biztonsági fejevédő, zakó, kesztyű vagy baktakaró nélkül hajt a pályára	928.1	5 hibapont	5 másodperc
a segédhajtó becsatolt biztonsági fejevédő, zakó vagy kesztyű nélkül érkezik a fogattal a pályára	928.1	5 hibapont	5 másodperc
A segédhajtó(k) nem a kijelölt helyén / helyükön első megszégés második megszégés harmadik megszégés	928.1.4	5 hibapont 10 hibapont kizárás	5 másodperc 10 másodperc kizárás
a versenyző ostor nélkül a versenyben	928.4.2	5 hibapont	5 másodperc
ostor elejtése vagy letétele	928.4.3	5 hibapont	5 másodperc
nincs farhám, holott nincs fék	937.1.1	kizárás	kizárás
farhám nélkül versenyez az egyesfogat	937.1.1 940.1.13	kizárás	kizárás
a segédhajtó kezeli a szárat, az ostort, vagy fékez, azelőtt, hogy a versenyző áthaladna a célvonalon	943.2.6	20 hibapont	20 másodperc
kocsihoz rögzített személy	946.2.7	kizárás	kizárás
szabályellenes külső segítség	945.2	kizárás	kizárás
a versenyző a csengőszót követő 45 másodpercen belül nem kezdi meg a hajtást	975.2.1 975.3.1	elindul az idő	elindul az idő
a pálya megkezdése és egy akadály meghajtása a csengőszó elhangzása előtt	975.3.3	10 hibapont és újrakezdés	10 másodperc és újrakezdés
a hajtó nem hajt át a start- illetve a célvonalon	981	kizárás	Kizárás
egyszerű akadály labdájának/labdáinak leverése	975.3.9	3 hibapont	3 másodperc

összetett akadály elemének leverése	975.3.5	3 hibapont	3 másodperc
már meghajtott akadály bármely elemének leverése	975.4.4	3 hibapont	3 másodperc
kocsi felborulása	975.2.10	kizárás	kizárás
a még meg nem hajtott akadály elemének leverése esetén az akadály újraépítése miatt csengőszó hangzik el.	975.5.3	3 hibapont és plusz 10 másodperc	3 másodperc és plusz 10 másodperc
a versenyző nem hajt meg egy akadályt	975.4.2	kizárás	kizárás
a második csengőszó elhangzását követően sem áll meg a hajtó	975.4.5	kizárás	kizárás
akadály újraépíttetése	975.5.1	3 hibapont és plusz 10 másodperc	3 másodperc és plusz 10 másodperc
az akadály újraépítését követően a versenyző csengőszó előtt elkezdí a pálya hajtását	975.5.2	kizárás	kizárás
versenyző leszállása	975.7.1	20 hibapont	20 másodperc
segédhajtó(k) leszállása első alkalom második alkalom harmadik alkalom	975.7.2	5 hibapont 10 hibapont kizárás	5 másodperc 10 másodperc kizárás
a segédhajtó átvezeti a lovat az akadályon	975.7.3	25 hibapont	25 másodperc
engedetlenség: első alkalom második alkalom harmadik alkalom	975.8.2	5 hibapont 10 hibapont kizárás	kizárás
alapidő túllépése	975.10.6	alapidő fölötti másodpercek x 0,5	alapidő fölötti másodpercek x 0,5
az időkorlát túllépése	975.10.4	kizárás	kizárás
a segédhajtó(k) feláll(nak) a start és célvonal között	975.3.7	5 hibapont	5 másodperc

XIV. FEJEZET HIVATALOS SZEMÉLYEK

982. Szabály Költségek

1. A SzB feladata a Versenybíróóság, az Állatorvosi bizottság, illetve az Állatorvosi kiküldött, a Technikai kiküldött, a Fő steward és a Pályaépítő utazási költségeinek, étkezés- és szállás költségének a megtérítésére minden esetben az SzB egyeztet és állapodik meg a hivatalos személlyel.
2. A 982.1 szabály alatt felsorolt FEI hivatalos személyek részére ajánlott minimum 100 euró napi díj. A Állatorvosi bizottságra, illetve Állatorvosi kiküldöttel a szervező állapodik meg. Nemzeti versenyeken min. 20000Ft napi díj fizetése ajánlott minden hivatalos személy részére, akik a kiírásban felsorolásra kerülnek.

983. szabály Szállítás a verseny időtartama alatt

1. Ha a körülmények úgy kívánják, a SzB feladata megoldani a Versenybíróóság, az Állatorvosi bizottság, a Technikai kiküldött, a Pályaépítő szállítását.

984. szabály A FEI és az MLSZ fogathajtó szakág hivatalos személyeinek csillagos minősítési rendszere

1. FEI hivatalos személyek:

FEI 4-es szint

FEI 3-as szint

FEI 2-es szint

FEI 1-es szint

FEI szintű hivatalos személyek a magyar rendszerben első osztályúnak felelnek meg

2. MLSZ hivatalos személyek:

I. osztályú bíró

II. osztályú bíró

III. osztályú bíró

Gyakorló bíró

Steward:

I. osztályú steward

II. osztályú steward

Pályaépítő:

I. osztályú pályaépítő

II. osztályú pályaépítő

III. osztályú pályaépítő

Gyakorló pályaépítő

TD:

I. osztályú technikai kiküldött

II. osztályú technikai kiküldött

985. szabály Bírók

1. Minden nemzeti, nemzetközi versenyen legalább 3 és legfeljebb 5 bíró szükséges (kivéve CAN1*, ahol legalább 2 és legfeljebb 3 bíró szükséges). Összességében ezek a bírók alkotják a Versenybíróóságot.

986. szabály A Versenybíróóság összetétele

1 Versenybíróóság – Minimum követelmények

Kategória	Bírók	A Versenybíróóság elnöke	Versenybíróóság
Bajnokság CAN3*	3-5	I. osztályú vagy nemzetközi	3 fő I. osztályú, vagy nemzetközi és 2 fő I. osztályú vagy afölötti
CAN3*	3-5	nemzeti I. osztályú vagy nemzetközi	Min. 3 fő I. osztályú vagy fölötte max. 1 fő 2*
CAN2*	3-5	I. osztályú vagy nemzetközi	Min. 1 fő I. osztályú vagy fölötte max. 1 fő 2*
CAN1*	3-5	II. osztályú vagy fölötte	Nemzeti II. osztályú vagy I. osztályú, max 2 nemzeti III. osztályú

- 1.1 A Versenybíróóságot a Szervező Bizottság hívja meg; kivételt képez az Országos Bajnokság, amelyre a hivatalos személyek meghívása előtt a Szakbizottság előzetes jóváhagyása szükséges. A rendező elküldhet egy javasolt, hivatalos személyeket tartalmazó listát, melyet a SZB figyelembe vesz a rendezői megállapodás aláírásakor.
- 1.2 CAII* versenyen a Technikai kiküldötti minősítéssel rendelkező bíró elláthatja a Technikai kiküldötti feladatokat is (lásd a 988. szabályt a Technikai kiküldött minimális képesítésével kapcsolatos követelményeket).
- 1.3 Amennyiben két díjhajtó versenypálya van, akkor két különböző összetételű bírói panelt kell kijelölni a fenti követelményeknek megfelelően.

2. Parafogathajtás

- 2.1 A Versenybíróóságban legalább egy I. osztályú bírónak kell helyet foglalni.

3. A Versenybíróóság feladata

- 3.1 A Versenybíróóság feladata és felelőssége az FEI Általános Szabályzatban és a MLSZ fogathajtó szabályzataiban olvashatók, melyről minden bírónak vizsgának kell tenni.
- 3.2 A Versenybíróóság jogosult, és egyben feladata is minden olyan lovat kizárni illetve diszkvalifikálni, amely megítélése szerint sánta vagy a versenyzéshez nem megfelelő az állapota (lásd a 903. szabályt).
- 3.3 A Versenybíróóság elnöke – a Technikai kiküldöttel együtt – felelős a verseny megfelelő formában történő lefolytatásáért.
- 3.4 A Versenybíróóság elnökének a verseny során általános felügyeleti szerepe van a Versenybíróóság tagjai feladatainak irányításában.
- 3.5 A díjhajtás versenyszámát a Versenybíróóság minden tagja bírálja. A Versenybíróóság általában naponta legfeljebb 45 versenyzőt bírál, ez a szám viszont kivételes esetekben a Versenybíróóság elnökének kizárólagos döntése alapján növelhető.
- 3.6 A Versenybíróóság elnöke felelős a versenyszámok és a verseny eredményének ellenőrzéséért és közzétételéért.

987. szabály Technikai kiküldött

1. Kinevezés

A Technikai kiküldött az alábbiak szerint nevezhető ki:

kategória	Technikai kiküldött
Bajnokság (A SZB nevezi ki)	I. osztályú vagy FEI TD
CAI3* WCupQ	I. osztályú vagy FEI TD
CAN3*	I. osztályú vagy FEI TD
CAN2*	II. osztályú vagy fölötte vagy FEI TD
CAN1*	II. osztályú vagy fölötte vagy FEI TD

2. Kiválasztás

- 2.1 Bajnokságra a SZB nevezi ki a Technikai kiküldöttet a 3-as szintű, vagy FEI technikai kiküldöttek listájáról. A rendező elküldhet egy javasolt, hivatalos személyeket tartalmazó listát, melyet a SZB figyelembe vesz a rendezői megállapodás aláírásakor.

3. Feladat és felelősség

- 3.1 Bajnokságon a Technikai kiküldött kinevezésétől kezdve a verseny végéig köteles jóváhagyni minden, a verseny lebonyolításához szükséges technikai feltételt.
- 3.2 Személyesen kell meggyőződnie arról, hogy a lovak-, a hajtók-, valamint a segédhajtók elszállásolása, és étkeztetése, illetve az edzésre kijelölt pályák minden tekintetben megfelelnek az előírásoknak.
- 3.3 Le kell ellenőriznie a díjhajtó négyszöget, és a versenyszámok különböző pályáit, és biztosítania kell, hogy a verseny technikai feltételei, követelményei és a szervezés az Összetett Fogathajtó Versenyek Szabálygyűjteményében- és a kapcsolódó szabályzatokban foglaltaknak megfeleljenek.
- 3.4 Feladata biztosítani a szakaszok és az akadályok tisztességes versenyzési lehetőség szerint való kialakítását, az akadályok biztonságosságát, és azt, hogy a helyi feltételek ne juttassák jogosulatlan előnyökhöz a hazai hajtókat a többiekkel szemben.
- 3.5 Utasítja a rendezőt és a Pályaépítőt az általa szükségesnek vélt változtatások megtételére.
- 3.6 Biztosítja a Szakaszbírók-, az Akadály-felügyelő bírók, az Akadálybírók, továbbá a Versenyiroda dolgozóinak helyes tájékoztatását azok feladatairól, beleértve ebbe a fotocellás időmérő- és a stopper használatát és leolvasását is.
- 3.7 A Versenybírószám elnökének jelenti, hogy a pálya adott versenyszám kezdésére készen áll.
- 3.8 Felügyeli a verseny technikai lebonyolítását – beleértve ebbe a bírálati lapok zökkenőmentes és időben történő versenyirodába érkezését, és az eredmények időben történő kiadását - még azt követően is, hogy a Versenybírószám elnöke magára vállalja a verseny ellenőrzését.

4. Összeférhetetlenség

- 4.1 Lásd az Általános Szabályzat H mellékletét és a Fogathajtó Szabályzat 984. szabályát.

989. szabály Pályaépítő

1. Kinevezés

1.1 A Pályaépítőt az alábbiaknak megfelelően kell kiválasztani:

Kategória	Pályaépítő
Bajnokság (A rendező jelöli ki és a SZB hagyja jóvá)	I. osztályú vagy FEI pályaépítő
CAN3*	I. osztályú vagy FEI pályaépítő
CAN2*	II. osztályú vagy FEI pályaépítő
CAN1*	II. osztályú vagy FEI pályaépítő

2. Kiválasztás

- 2.1 Bajnokságra a Pályaépítőt a 3-as szintű vagy FEI pályaépítők közül kell kiválasztani és a SZB jelöli ki a személyt. A rendező elküldhet egy javasolt, hivatalos személyeket tartalmazó listát, melyet a SZB figyelembe vesz a rendezői megállapodás aláírásakor.
- 2.2 A versenyszámoknak azonos, de eltérő Pályaépítője is lehet.
- 2.3 A Pályaépítő(k) nevét szerepeltetni kell a versenykiírásban.
- 2.4 Kizárólag a Pályaépítő és annak személyzete jogosult a díjhajtó négyszög, a maratonpálya, valamint az akadályhajtó pálya bármely részén változtatni. Diszkvalifikálással büntetendő az a hajtó, aki, illetve akivel kapcsolatban álló személy a díjhajtó négyszögen, vagy bármelyik pályarészen bármit is módosít.

3. A Pályaépítő feladata

- 3.1 A Pályaépítő a Technikai kiküldött egyetértésével az alábbiakért felelős:
- A díjhajtó négyszög területének kiválasztása, kimérése és felállítása.
 - A maratonpálya megtervezése, kimérése, kijelölése, az akadályok megépítése.
 - Az akadályhajtó pálya megtervezése, kimérése és felállítása.
- 3.2 A Versenybíróság elnöke a versenyszám kezdetét csak akkor rendelheti el, ha a Technikai kiküldött jelenti, hogy a pálya készen áll.

4. Összeférhetlenség

Lásd az Általános Szabályzat H mellékletét és a Fogathajtó Szabályzat 984. szabályát.

990. szabály Fő steward

1. Kinevezés

- 1.1 Minden Bajnokságra a Stewardok névjegyzékéből a SZB nevez ki Fő stewardként azt a stewardot, aki a rendező egyesülethez nem köthető. A rendező elküldhet egy javasolt, hivatalos személyeket tartalmazó listát, melyet a SZB figyelembe vesz a rendezői megállapodás aláírásakor.
- 1.2 Minden más nemzeti versenyre a rendező nevezi ki a Fő stewardot a Stewardok névjegyzékéből.
- 1.3 A Fő stewardot az alábbiaknak megfelelően kell kiválasztani:

kategória	Fő steward
Bajnokság (A FEI nevezi ki)	I. osztályú vagy FEI ST
CAI3*	I. osztályú vagy FEI ST
CAI2*	II. osztályú vagy fölötte vagy FEI ST
CAN1*	II. osztályú vagy fölötte vagy FEI ST

1.4 Stewardok:

A verseny méretéhez (a versenyen induló össz versenyzői létszám) és típusához igazodva a SzB-nak, a Fő stewarddal egyeztetve, megfelelő számú Stewardot kell felkérnie. Nemzeti versenyen az összes asszisztens steward lehetőleg min. 1-es szintű legyen. Amennyiben nem így van, akkor a verseny Fő stewardjától, a versenyen betöltött feladataikról kell megfelelő instrukciókat kapniuk. CAI1*-on egy steward elegendő. Amennyiben van állatorvos a versenyen akkor 2 steward elegendő, ha nincs állatorvos akkor 3 steward kell és egynek I. osztályúnak kell lenni.

2. Feladata

2.1 A fogathajtó steward az alábbiakért felelős:

- a, A kocsik díjhajtást és akadályhajtást követő, és a maratonhajtás versenyszámban az 'A' szakaszt és a Kontrollált bemelegítőt megelőző ellenőrzéséért és leméréséért. Ha szükséges, a kocsikat a maratonhajtás Levezető-pihentető végén is ellenőrizni és mérni kell.
- b, A lovak zablájának díjhajtás és akadályhajtás utáni, valamint maratonhajtás utáni ellenőrzéséért. Az elfogadhatatlan zablák használatáról tájékoztatni kell a Versenybíróság elnökét.
- c, A reklámozásra vonatkozó szabályok betartásának ellenőrzéséért.
- d, A kocsira, lámpákra, kerékabroncsokra, szerszámra, zablára, illetve a reklámozásra vonatkozó szabályok megszegéséről tájékoztatnia kell a Versenybíróság elnökét.
- e, Minden más, az Általános Szabályzatban és a fogathajtó szakág Steward kézikönyvében megjelölt feladatáért.

2.2 A steward és minden más hivatalos személy a lóval való visszaélés bármilyen formájáról a lehető leghamarabb értesíteni köteles a Versenybíróság elnökét.

2.3 A Fő steward a verseny során végig könnyen azonosítható legyen.

3. Összeférhetetlenség

3.1 Lásd az Általános Szabályzat H mellékletét és a Fogathajtó Szabályzat 984. szabályát.

991. szabály **Állatorvosi kiküldött és Állatorvosi bizottság**

1. Bajnokság

1.1 Bajnokságokon kötelező kinevezni Állatorvosi bizottságot, melynek összetétele: 1 vezető állatorvos, 1 kezelő állatorvos. A vezető állatorvost a SZB jelöli ki.

2. CAN verseny

2.1 A rendező nevezi ki az Állatorvosi kiküldöttet az Állatorvosi Szabályzat ide vonatkozó előírásaival összhangban. Az állatorvosnak rendelkeznie kell fogathajtó sport állatorvosi tapasztalattal, és erről írásban nyilatkoznia kell.

992. szabály **Állatorvosi szolgálat/Kezelő állatorvos**

1. CAN versenyen a rendező feladata Állatorvosi szolgálatot/Kezelő állatorvost kijelölni. A kijelölt személy a Versenybíróság elnökének jóváhagyása szerint elérhetőnek kell lenni.
2. Bajnokságon az Állatorvosi szolgálatnak/Kezelő állatorvosnak mindig elérhetőnek kell lenni.

993. szabály **FEI Paralovas Klasszifikátorok**

1. A klasszifikációt az IPC Klasszifikációs Kód szerint kell végrehajtani. Az összes CPEAI versenyen és FEI Bajnokságon egy Klasszifikációs Panelnek kell jelen lennie, ahogyan ez a FEI Paralovas Versenyzők Klasszifikációs Szabályzatában meg van határozva. A Klasszifikátoroknak az összes klasszifikált versenyző első megjelenéséig kell maradniuk.
2. Bajnokság
A versenyzőnek FEI klasszifikátor által készített minősítéssel kell rendelkezni. És azt be kell mutatni.
3. Nemzeti versenyek
A versenyzőnek nemzeti klasszifikátor által készített minősítéssel kell rendelkezni. És azt be kell mutatni.

994. szabály **A hivatalos személyek váltakozása**

1. Egy Bíró, Technikai kiküldött nem lehet 3 egymást követő évnél hosszabb ideig ugyanaz a személy a bírói, technikai kiküldötti pozícióban ugyanazon a versenyhelyszínen, csak legalább egy év szünetet követően. **A 2024-es évben a Fogathajtó Szakbizottság a 994-es számú szabály alkalmazásától eltekint.**

1.MELLÉKLET A díjhajtó négyszög elrendezése

A díjhajtó négyszög elrendezése – 100m x 40m – LÓ Négyesfogatok számára 2022. 12. 31-ig

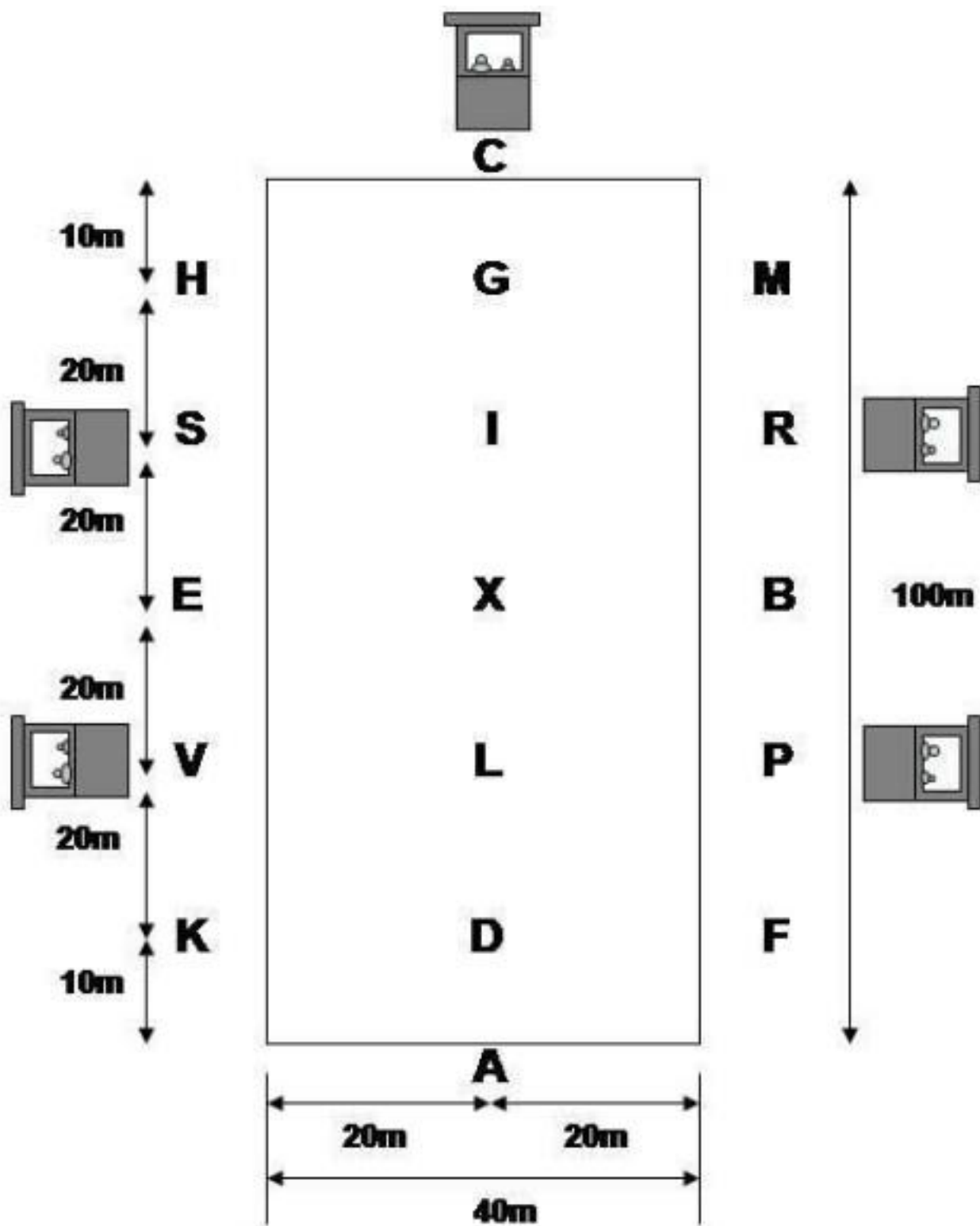

A díjhajtó négyszög elrendezése – 80m x 40m – Minden kategória számára, kivétel LÓ Négyesfogatok

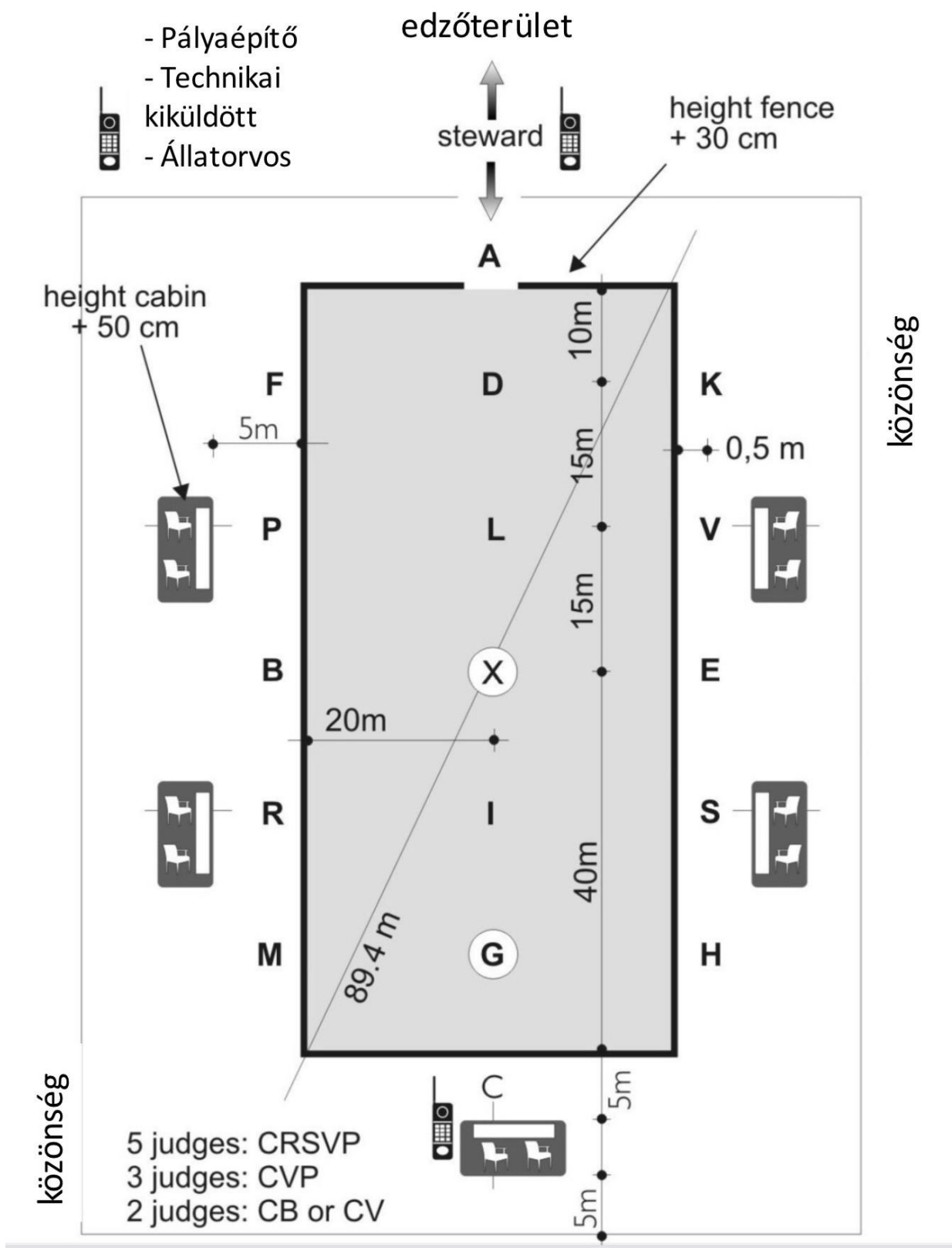

- Versenybírók:
5 bíró – CRSVP
3 bíró – CVP
2 bíró – CB vagy CV
- A versenybírói box, kabin +50 cm-re a talajtól kiemelve
- A díjhajtó négyszög kerítése 30 cm magas

A díjhajtó négyszög elrendezése a TESZT 3*C H4 díjhajtó programhoz – 2022. 12. 31. ig érvényes (TESZT 3*A/B HP4 díjhajtó programhoz lásd a 953.1 szabályt)

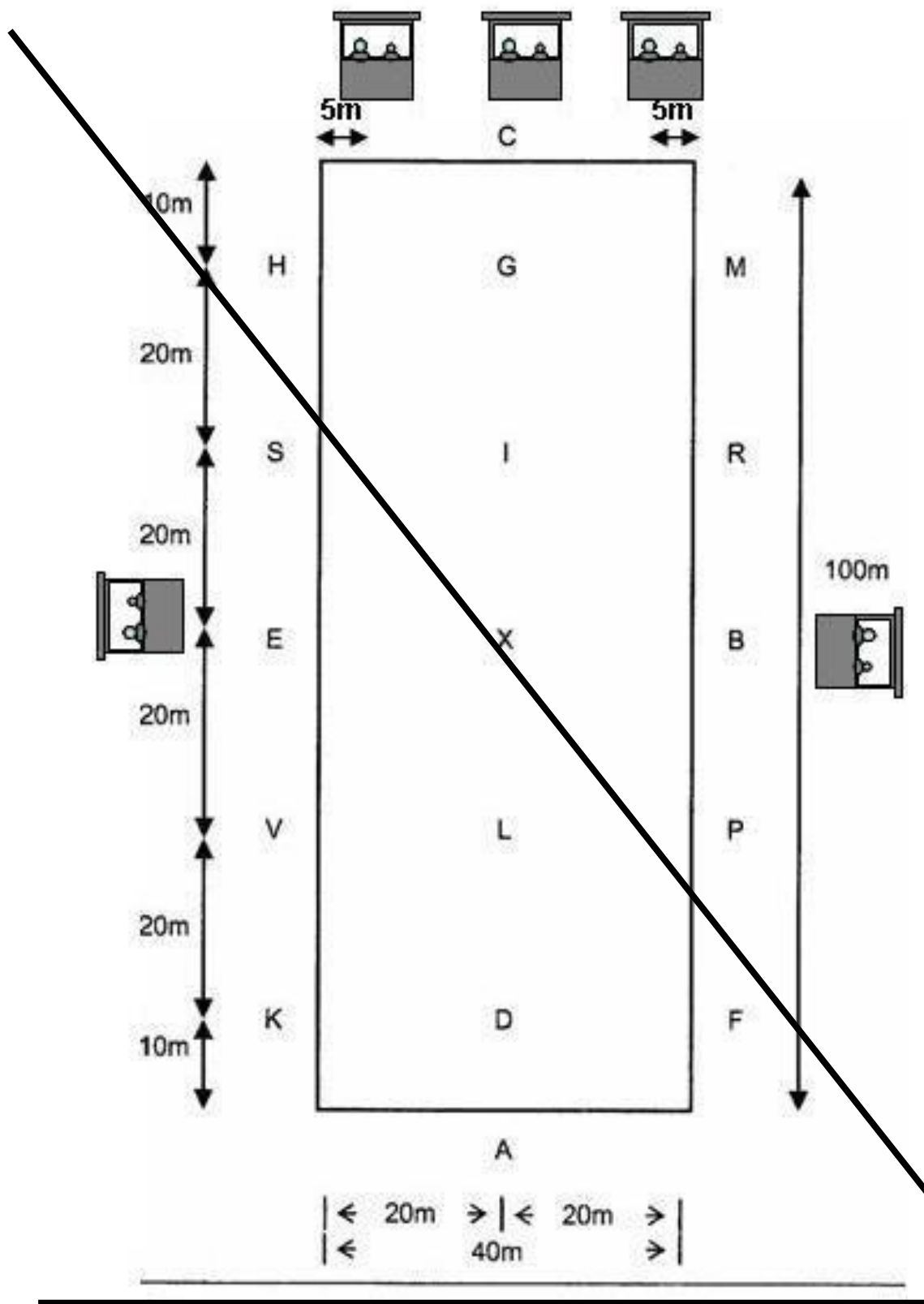

2. MELLÉKLET Akadályhajtás: ZÁRT ÖSSZETETT AKADÁLYOK

(Az akadályokat építő elemeket egymástól 20-40 cm távolságra kell elhelyezni.)

1. Egyszerű "L" akadály

Felépítés:

Tartóelem – a rúd felső felületének talajszinttől mért távolsága 40 - 60 cm legyen

Elemek – szabadon álljanak, egymással párhuzamosan vagy egymásra merőlegesen

A rudakat egymástól 20 - 40 cm távolságra kell elhelyezni

A piros és fehér betűpárok a rúdtól legfeljebb 15 cm-es távolságban lehetnek

Az akadály behajtó kapujánál <A> elem, kihajtó kapujánál elem alkotja az akadályt

Ló: (minimális méretek – méterben megadva)

	Behajtó kapu (IN)	A1	A2	B1	B2	Kihajtó kapu (OUT)
egyesfogat	3	8	11	8	11	3
kettesfogat	3	8	11	8	11	3
négyesfogat	4	8	12	8	12	4

Póni: (minimális méretek – méterben megadva)

	Behajtó kapu (IN)	A1	A2	B1	B2	Kihajtó kapu (OUT)
egyesfogat	3	8	11	8	11	3
kettesfogat	3	8	11	8	11	3
négyesfogat	3	8	11	8	11	3

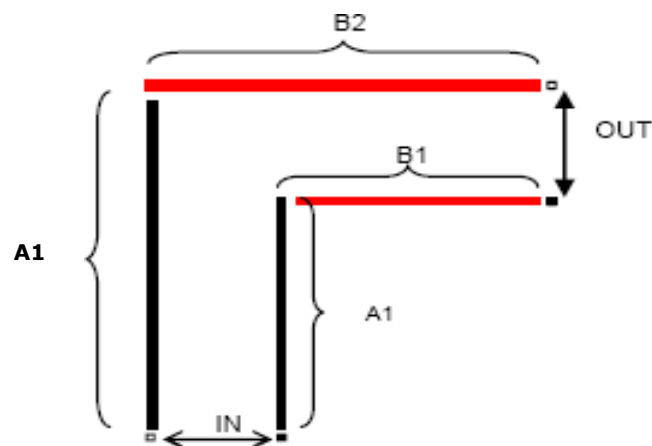

2. Dupla "L" akadály

Felépítés:

Tartóelem – a rúd felső felületének talajszinttől mért távolsága 40 - 60 cm legyen.

Elemek – szabadon álljanak, egymással párhuzamosan vagy egymásra merőlegesen.

A rudakat egymástól 20 - 40 cm távolságra kell elhelyezni.

Az egyes akadályszakaszokat a következőképpen kell jelölni:

- A - a betűt jelölő táblát az akadály behajtó kapujától legfeljebb 15 cm-re kell elhelyezni.
- B - színes vagy bevont rúddal, vagy a talajfelszínre elhelyezett jelölő tárggyal.
- C - a betűt jelölő táblát az akadály kihajtó kapujától legfeljebb 15 cm-re kell elhelyezni.

Ló:(minimális méretek – méterben megadva)

	Behajtó kapu (IN)	A1	A2	B	B1	B2	C	C1	C2	Kihajtó kapu (OUT)
egyesfogat	3	5	9	4	10	9	4	9	5	4
kettesfogat	3	5	9	4	10	9	4	9	5	4
négyesfogat	4	5	10	5	10	9	5	10	5	5

Póni:(minimális méretek – méterben megadva)

	Behajtó kapu (IN)	A1	A2	B	B1	B2	C	C1	C2	Kihajtó kapu (OUT)
egyesfogat	3	5	9	4	9	9	4	9	5	4
kettesfogat	3	5	9	4	9	9	4	9	5	4
négyesfogat	3	5	9	4	9	9	4	9	5	4

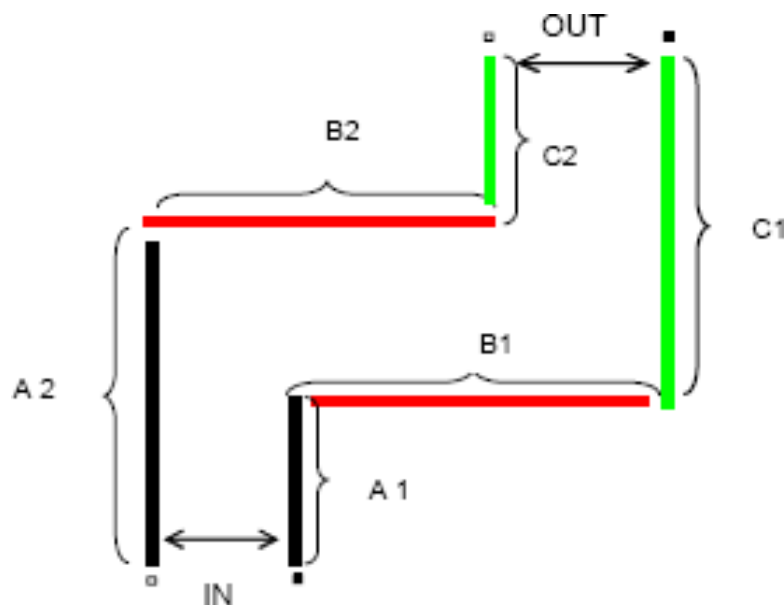

3. Egyszerű “U” akadály

Felépítés:

Tartóelem – a rúd felső felületének talajszinttől mért távolsága 40 - 60 cm legyen.

Elemek – szabadon álljanak, egymással párhuzamosan vagy egymásra merőlegesen.

A rudakat egymástól 20 - 40 cm távolságra kell elhelyezni.

Az egyes akadályszakaszokat a következőképpen kell jelölni:

- A - a betűt jelölő táblát az akadály behajtó kapujától legfeljebb 15 cm-re kell elhelyezni.
- B - színes vagy bevont rúddal, vagy a talajfelszínre elhelyezett jelölő tárggyal.
- C - a betűt jelölő táblát az akadály kihajtó kapujától legfeljebb 15 cm-re kell elhelyezni.

Ló: (minimális méretek - méterben)

	Behajtó kapu (IN)	A1	B	B1	B2	C1	Kihajtó kapu (OUT)
egyesfogat	3	9	4	5	7	9	4
kettesfogat	3	9	4	5	7	9	4
négyesfogat	4	9	5	5	9	10	5

Póni: (minimális méretek - méterben)

	Behajtó kapu (IN)	A1	B	B1	B2	C1	Kihajtó kapu (OUT)
Egyesfogat	2	8	3	5	5	8	3
Kettesfogat	3	9	4	5	7	9	4
négyesfogat	3	9	4	5	7	9	4

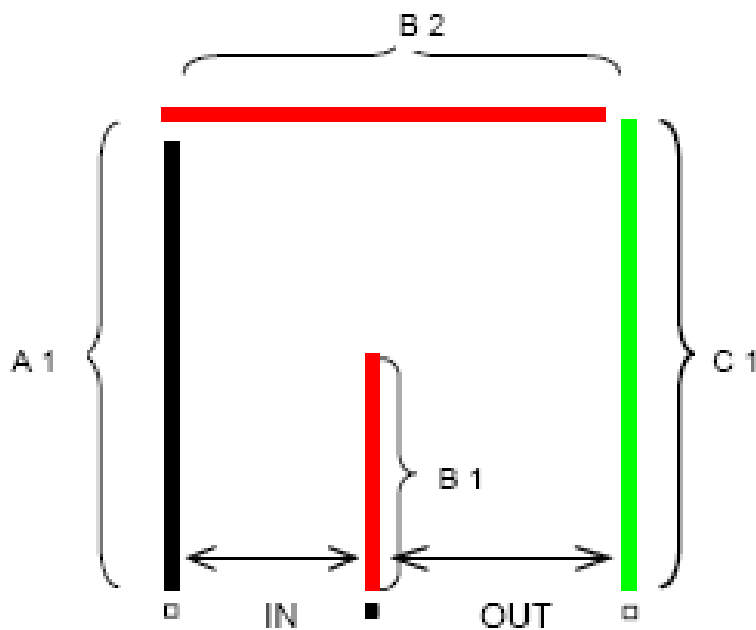

4. Dupla "U" akadály

Felépítés:

Tartóelem – a rúd felső felületének talajszinttől mért távolsága 40 - 60 cm legyen.

Elemek – szabadon álljanak, egymással párhuzamosan vagy egymásra merőlegesen.

A rudakat egymástól 20 - 40 cm távolságra kell elhelyezni.

Az egyes akadályszakaszokat a következőképpen kell jelölni:

- A - a betűt jelölő táblát az akadály behajtó kapujától legfeljebb 15 cm-re kell elhelyezni.
- B, C- színes vagy bevont rúddal, vagy a talajfelszínre elhelyezett jelölő tárggyal.
- D - a betűt jelölő táblát az akadály kihajtó kapujától legfeljebb 15 cm-re kell elhelyezni.

Ló: (minimális méretek – méterben megadva)

	Behajtó kapu (IN)	A1	B	B1	B2	C	C1	C2	D1	Kihajtó kapu (OUT)
egyesfogat	3	12	4	8	7	4	8	8	12	4
kettesfogat	3	12	4	8	7	4	8	8	12	4
négyesfogat	4	13	5	8	9	5	8	10	13	5

Póni: (minimális méretek – méterben megadva)

	Behajtó kapu (IN)	A1	B	B1	B2	C	C1	C2	D1	Kihajtó kapu (OUT)
egyesfogat	2	9	3	6	5	3	6	6	9	3
kettesfogat	3	12	4	8	7	4	8	8	12	4
négyesfogat	3	12	4	8	7	4	8	8	12	4

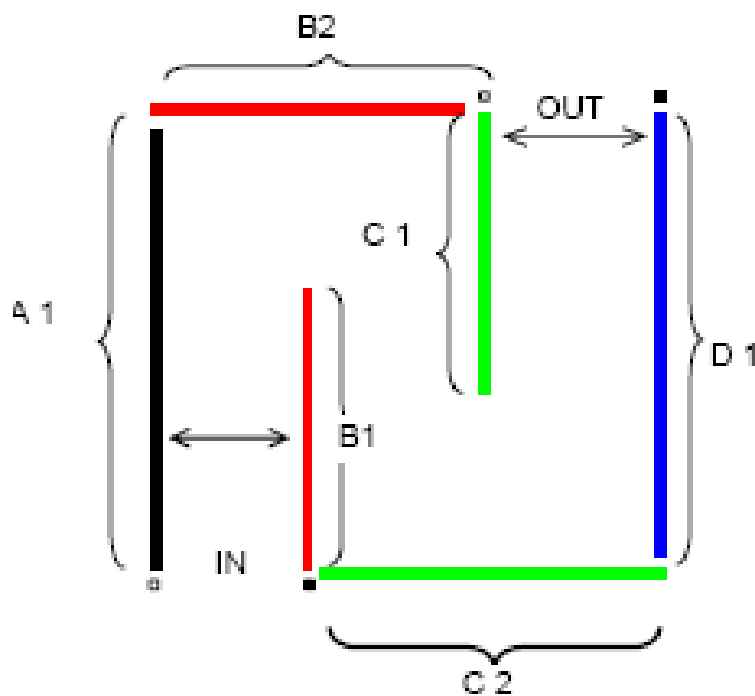

5. Box akadály

Felépítés:

Tartóelem – a rúd felső felületének talajszinttől mért távolsága 40 - 60 cm legyen.

Elemek – szabadon álljanak, egymással párhuzamosan vagy egymásra merőlegesen.

A rudakat egymástól 20 - 40 cm távolságra kell elhelyezni.

Az egyes akadályszakaszokat a következőképpen kell jelölni:

- A - a betűt jelölő táblát az akadály behajtó kapujától legfeljebb 15 cm-re kell elhelyezni.
- B - színes vagy bevont rúddal, vagy a talajfelszínre elhelyezett jelölő tárggyal.
- C - a betűt jelölő táblát az akadály kihajtó kapujától legfeljebb 15 cm-re kell elhelyezni.

Ló: (minimális méretek – méterben megadva)

	Behajtó kapu (IN)	A1	A2	B	B1	B2	C1	C2	Kihajtó kapu (OUT)
egyesfogat	3	4	8	4	7	8	4	7	4
kettesfogat	3	4	8	4	7	8	4	7	4
négyesfogat	4	5	9	5	8	10	5	8	5

Póni: (minimális méretek – méterben megadva)

	Behajtó kapu (IN)	A1	A2	B	B1	B2	C1	C2	Kihajtó kapu (OUT)
egyesfogat	2	3	7	3	6	6	3	6	3
kettesfogat	3	4	8	4	7	8	4	7	4
négyesfogat	3	4	8	4	7	8	4	7	4

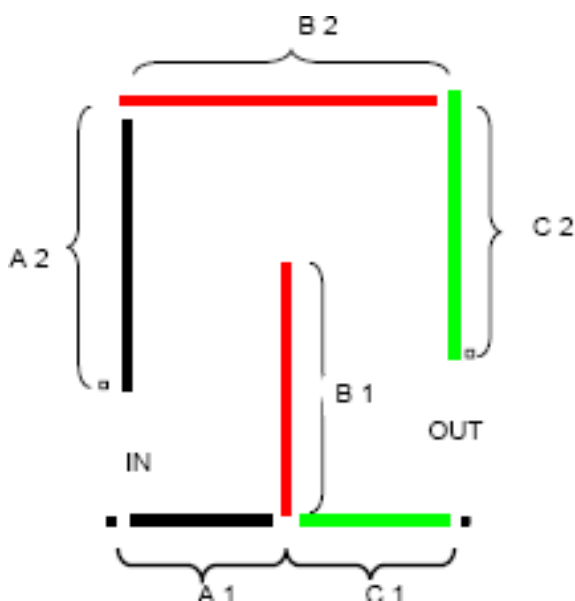

6. Dupla box akadály

Felépítés:

Tartóelem – a rúd felső felületének talajszinttől mért távolsága 40 - 60 cm legyen.

Elemek – szabadon álljanak, egymással párhuzamosan vagy egymásra merőlegesen.

A rudakat egymástól 20 - 40 cm távolságra kell elhelyezni.

Az egyes akadályszakaszokat a következőképpen kell jelölni:

- A** - a betűt jelölő táblát az akadály behajtó kapujától legfeljebb 15 cm-re kell elhelyezni.
- B, C** - színes vagy bevont rúddal, vagy a talajfelszínre elhelyezett jelölő tárggyal.
- D** - a betűt jelölő táblát az akadály kihajtó kapujától legfeljebb 15 cm-re kell elhelyezni.

Ló: (minimális méretek – méterben megadva)

	Behajtó kapu (IN)	A1	A2	B	B1	B2	C	C1	C2	D1	D2	Kihajtó kapu (OUT)
egyesfogat	3	4	8	4	7	8	4	7	8	7	4	4
kettesfogat	3	4	8	4	7	8	4	7	8	7	4	4
négyesfogat	4	5	9	5	8	10	5	8	10	8	5	5

Póni: (minimális méretek – méterben megadva)

	Behajtó kapu (IN)	A1	A2	B	B1	B2	C	C1	C2	D1	D2	Kihajtó kapu (OUT)
egyesfogat	2	3	8	3	7	6	3	7	6	7	3	3
kettesfogat	3	4	8	4	7	8	4	7	8	7	4	4
négyesfogat	3	4	8	4	7	8	4	7	8	7	4	4

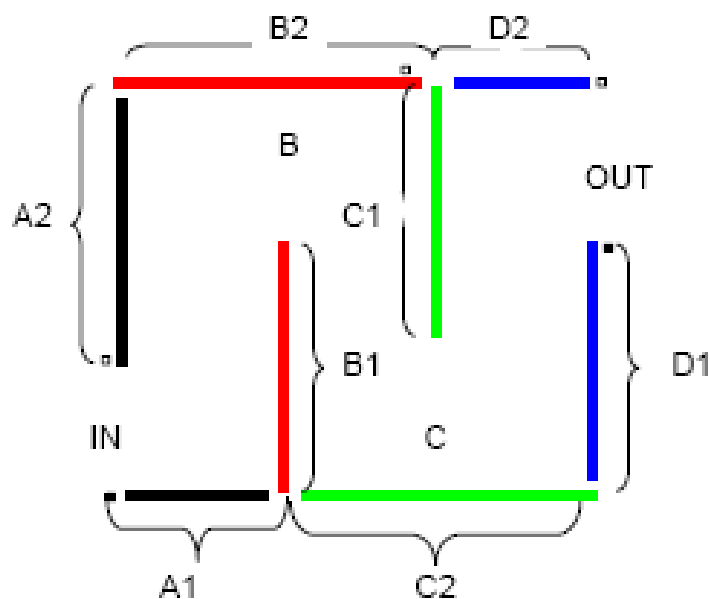

3. MELLÉKLET Akadályhajtás: NYITOTT ÖSSZETETT AKADÁLYOK

1. SZERPENTIN

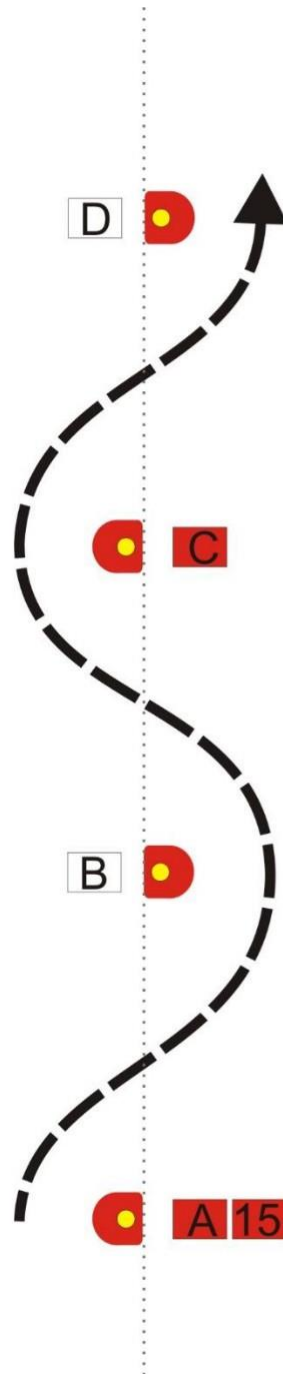

A selybák közötti távolságok (a két selyba alapjainak közepe között mérve)

	ló	póni
Négyesfogat	10-12 m	8-10 m
Kettesfogat	6-8 m	6-8 m
Egyesfogat	6-8 m	6-8 m

2. CIKK-CAKK:

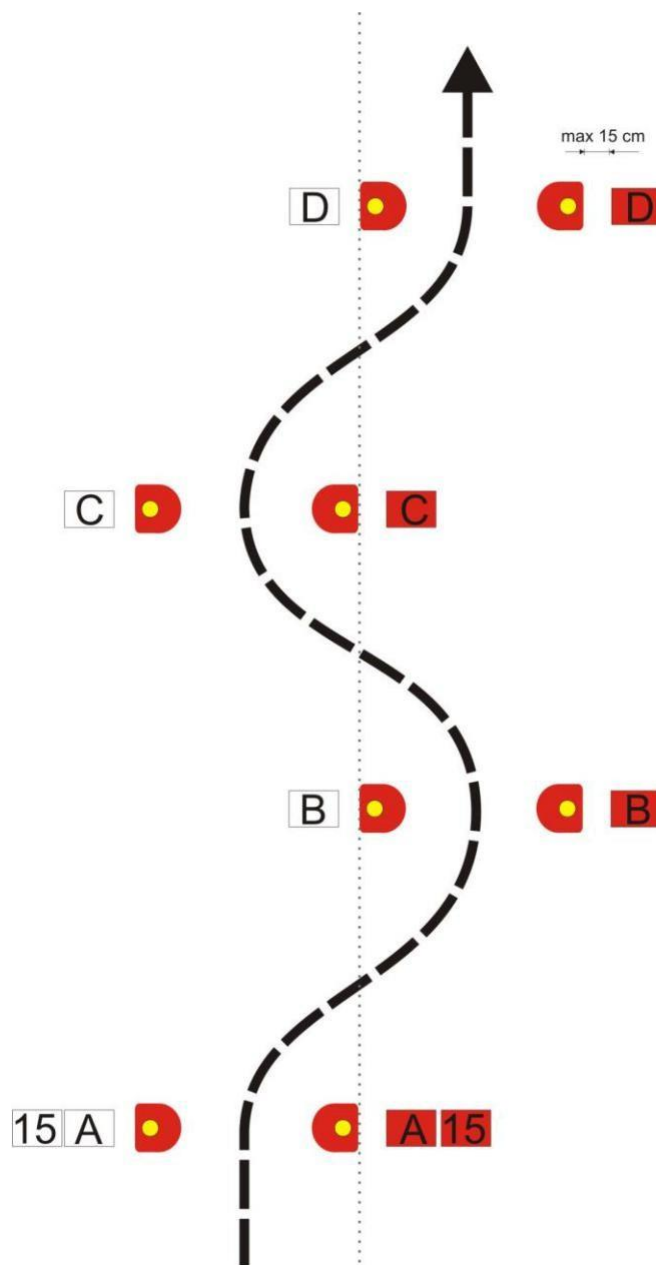

A selybák közötti távolságok (a két selyba alapjainak közepe között mérve)

	ló	póni
Négyesfogat	11-13 m	9-11 m
Kettesfogat	10-12 m	9-11 m
Egyesfogat	10-12 m	9-11 m

A közpvonalon lévő selybákat egyenes vonalra kell helyezni, függetlenül attól, hogy a selyba alapjának elejéhez, közepéhez vagy hátsó részéhez igazodik az egyenes. A betűket a selyba mellé, legfeljebb 15 cm-es távolságba kell elhelyezni.

A közpvonalra igazított selybákat nem szabad elmozgatni az egyenesről. Csak a külső selybákat szabad a kívánt nyomtáv szélességre mozgatni.

3.HULLÁMVONAL:

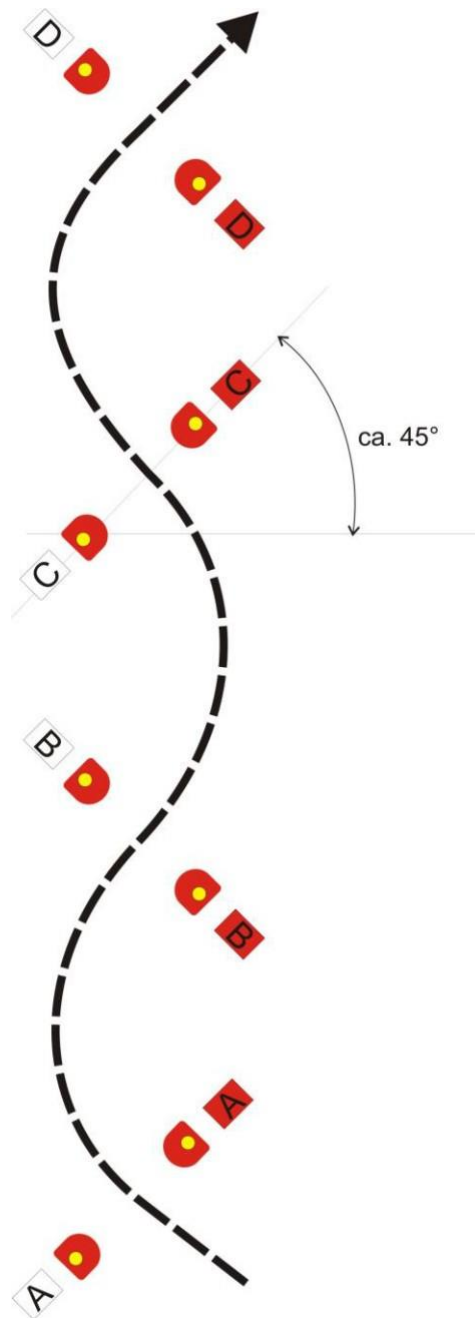

	négyesfogat	kettesfogat	egyesfogat
selybapárok közötti minimális távolság	min. 10 m max. 12 m	min. 8 m max. 10 m	min. 8 m max. 10 m
a selybapárnak az akadály egészének középvonalaival bezárt szöge	kb. 45°	kb. 45°	kb. 45°

4. MELLÉKLET Akadályhajtás: HÍD és a VIZES AKADÁLY

Méret: 10m hosszú, 3m széles, legfeljebb 35 cm magas, legyező alakú megvezető korláttal. Behajtó kapuja fehér és piros tábláinál az akadályra hajtást segítő, legyezőszerűen elhelyezett oldalsó terelő legyen. Piros-fehér selybapárokkal kell jelölni a híd behajtó- („A” kapu) és kihajtó kapuját („B” kapu), azok között minden kategória esetében 2,0 méter legyen.

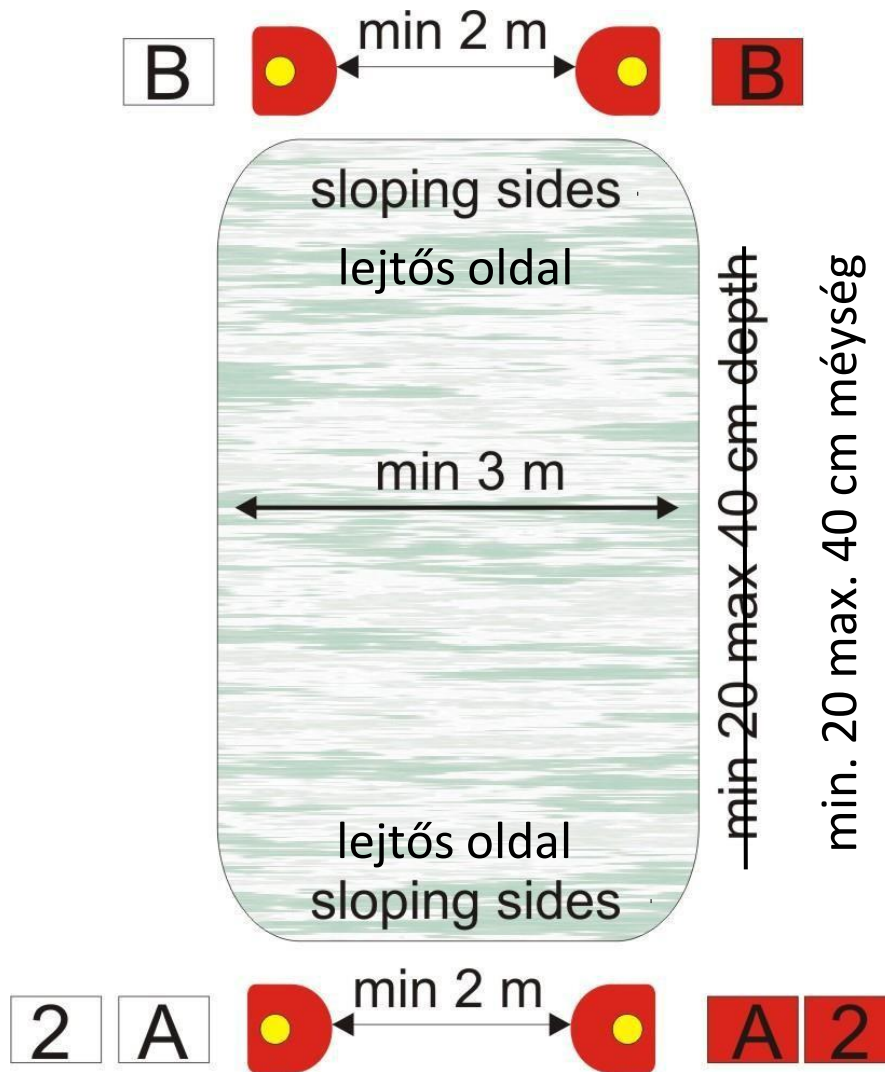

5. MELLÉKLET Akadályhajtás: ALTERNATÍV AKADÁLYOK

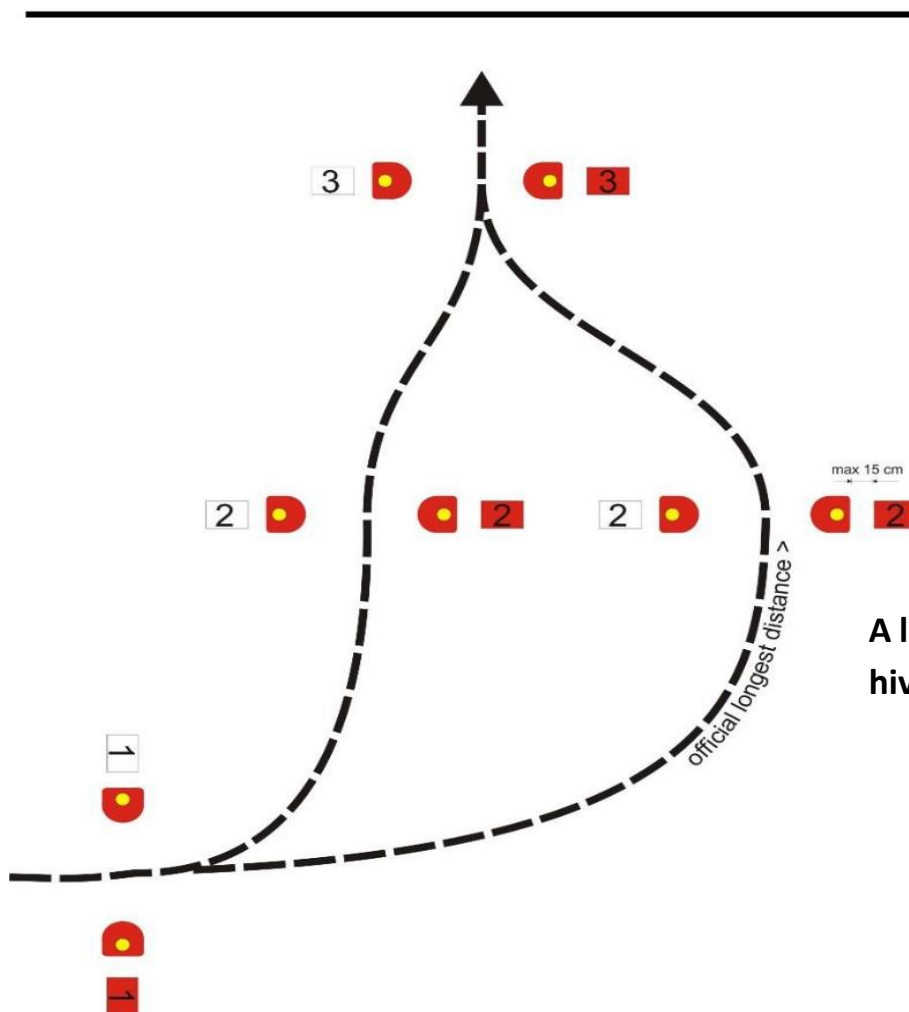
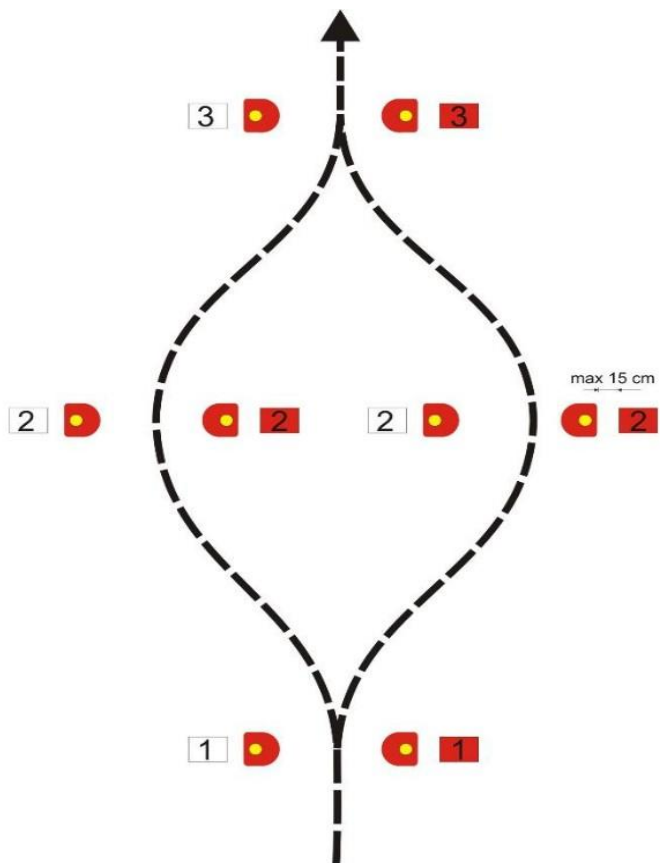

A leghosszabb távolság a hivatalos

6. MELLÉKLET – Oxer az akadályhajtó pályán

Az oxer akadály két pár selybából álló egyszerű akadály, melyben a selybák egyenes vonalon vannak lerakva. Az első pár és második pár selyba közötti távolság, a pályaépítő saját belátása szerint, 1,5 és 3 méter között lehet. Az oxer egyszerű akadálynak számít és a maximálisan szerezhető hibapontok száma a maximális 4 db leverhető labdáért összesen 3 hibapont. Az első pár selyba piros és fehér színekkel és számmal van jelölve, a második pár selybát csak piros és fehér jelzővel kell ellátni.

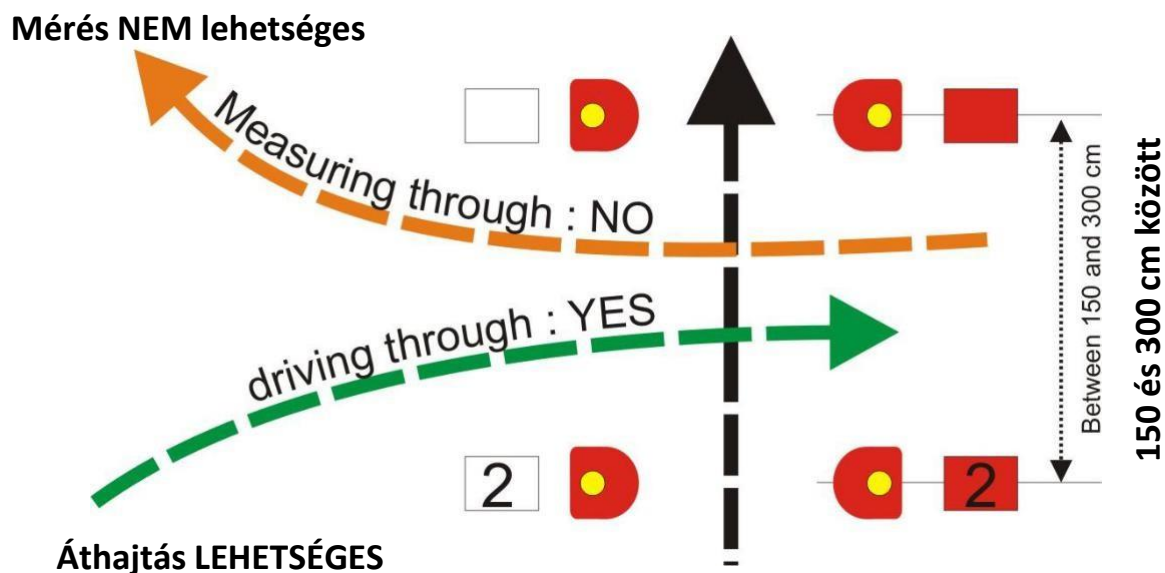

Az első pár és második pár selyba közötti távolság minimum 1,5 méter és maximum 3 méter.

7. MELLÉKLET – A selyba és jelzők részletes leírása

A FEI által jóváhagyott szabadtéri és fedettpályás versenyek során használt selyba

Selyba

anyaga:	műanyag, elegendően stabil és törhetetlen
magassága:	30-50 cm
talapzata:	kb. 400 x 425 mm
dőlésszög: a labda elhelyezéséhez	60 °
szükséges lyuk a tetején:	40 mm átmérőjű
színe:	nincs korlátozva, a csökkentett nyomtávú selybára a 974.1.2-es szabály vonatkozik
súlya:	min. 2,5 kg ¹

A labda

mérete:	72 mm átmérőjű
súlya:	200 gr ¹

Piros és fehér jelzők:

szabadtéren:	erősen javasolt az olyan jelző, mely <u>elég stabil a használathoz</u>
jelzők:	méret: 330 x 330 mm
fedeles versenyen:	a selybára ráhúzott jelzők

¹ A súlyra vonatkozó előírás során +/- 5 %-os eltérés megengedett.

OB minősítő pont csak olyan versenyen szervezhető ahol szabványos selybák és labdák kerülnek felhasználásra a pályaépítés során.



8. MELLÉKLET MEGHATÁROZÁSOK

a verseny hivatalos személye : lásd az Általános Szabályzatot és a 3. mellékletet

eljárési időszak: lásd az Általános Szabályzat A mellékletét – Meghatározások címszó alatt

fogat: A hajtó, a segédhajtó, a kocsi, a lovak és a szerszám.

gyerek: lásd az Általános Szabályzat A mellékletét – Meghatározások címszó alatt

helyszíni előkészületi időszak: lásd az Általános Szabályzat A mellékletét – Meghatározások címszó alatt

junior: lásd az Általános Szabályzat A mellékletét – Meghatározások címszó alatt

leszállás: a kocsi szándékos vagy véletlenszerű (esés) elhagyása (hajtóra, illetve a segédhajtóra vonatkozik)

ló: a VI fejezetben ismertetett feltételek teljesülése esetén versenyzésre jogosult ló vagy póni.

maratonakadályok:

- Rögzített akadályok: szabadtéri akadályok, melyek főként mesterséges vagy természetes elemekből állnak, elemei szilárdan rögzítve vannak a földbe (legalább 50 cm mélyen), saját elemekkel (az 50 cm-nél hosszabb csavarok vagy tűk nem számítanak fix akadályoknak). Például: élő fa, oszlopok, sövény, kőből készült szerkezetek, építmények.

- Nehéz mobilakadályok: szabadtéri akadályok, melyek főként nehéz mobil elemekből állnak, a földre vannak elhelyezve, erősen rögzítve. Meg lehet erősíteni az elemeket betontömbökkel, homokzsákokkal, vízzel, nagy fémcsavarokkal és/vagy láncokkal. Az 50 cm-nél hosszabb csavarok vagy tűk, vagy más hasonló rögzítési eszközök továbbra is nehéz mobil akadálynak minősülnek

- Könnyű mobilakadályok: fedettpályás akadályok, melyek főként könnyű mobil elemekből állnak, a földre vannak elhelyezve, nincsenek rögzítve a földbe. Ezeket az akadályelemeket a fedettpályás versenyek során használják és használhatóak tréning akadályként szabadtéren.

nevezés: fogathajtásban a hajtó, a lovak, a segédhajtók, a szerszám, és a kocsi által alkotott egység, ami jelen szabálygyűjtemény meghatározása szerint fogat.

szervező bizottság “SzB”: lásd az Általános Szabályzatot.

U25: lásd az Általános Szabályzat A mellékletét – Meghatározások címszó alatt

versenyhelyszín: A versenyszámok lebonyolításához szükséges minden terület, továbbá a gyakorló és a melegítő pályák, az istállók és a kocsik tárolására használt területek

versenykiírás: A SzB által összeállított és a FEI által elfogadott hivatalos dokumentum, ami a versennyel kapcsolatos információkat tartalmazza (pl. a verseny időpontja és helyszíne, nevezési határidők, versenyszámok és azok programja, kategóriák, meghívott nemzetek és versenyzők, a lovak elhelyezési és a versenyzők elszállásolási lehetőségei, pénzdíjak összege és azok elosztása, és egyéb fontos tudnivalók).

versenyszám: a fogathajtó verseny egyik összetevője: díjhajtás, maratonhajtás, akadályhajtás és kombinált maratonhajtás-akadályhajtás versenyszám.

9.számú melléklet – kiegészítő rendelkezések

Versenybejelentési díjak:

A Fogathajtó Szakbizottság a 2024-es évre az alábbi versenybejelentési díjakat írja elő:

Verseny bejelentési díj:

CAI kategóriás verseny, EB, VB esetén:	25.000,- Ft
CAN3* kategóriás verseny esetén:	25.000,- Ft
CAN2* kategóriás verseny esetén:	20.000,- Ft
CAN1* kategóriás verseny esetén:	10.000,- Ft

Ha több kategóriában is rendeznek versenyt, akkor csak egy, a legmagasabb kategória verseny bejelentési díját kell a Magyar Lovassport Szövetség számlájára befizetni.

Bajnoki cím megszerzésének feltétele

Magyar Bajnoki cím az alábbi minimum indulói létszám alapján hirdethető:

Négyesfogat:	3	Póni egyesfogat:	3
Kettesfogat:	3	Póni kettesfogat:	3
Egyesfogat:	3	Póni négyesfogat:	3

Amennyiben egy versenyző teljesítette a minősülési feltételeket, és az Országos Bajnokság nem tud teljes minimum létszámot biztosítani, a szakbizottság a bajnoki cím kiosztását kisebb létszám esetében is engedélyezheti.

Sportorvosi igazolás

A hajtók részére minden kategóriában a nevezés feltétele az érvényes sportorvosi igazolás.

Licence díjak

Licencdíj 2024. évben, amely tartalmazza a balesetbiztosítás díját:

Nemzetközi versenyző:	22.000,- Ft
CAN3* kategóriás versenyző:	22.000,- Ft
CAN2* kategóriás versenyző:	16.500,- Ft
CAN1* kategóriás versenyző:	9.000,- Ft
Ifjúsági versenyző:	9.000,- Ft

Állatorvos, patkolókovács

A rendezőnek gondoskodni kell állatorvosról és patkolókovácsról a verseny helyszínén elérhetően, akiknek elérhetőségét a versenykiírásban szerepeltetni kell. Igénybevétel során a felmerülő költségek a versenyzőt terhelik.

Mentő

Minden versenyen köteles a rendező a verseny teljes időtartama alatt, bele értve a díjátadást is, megfelelő egészségügyi szolgálatot biztosítani a vonatkozó jogszabályok szerint. Amennyiben az egészségügyi szolgáltató elhagyja a verseny helyszínét, vagy foglalt, a versenybíró elnöke köteles a versenyt felfüggeszteni, amíg a mentőautó vissza nem tér, vagy ismét szolgálatkész. Maratonhajtásban a jogszabályban leírtaktól, kötelező az esetkocsi szintű egészségügyi biztosítás!

Eredményértékelés

A versenyiroda köteles a 72 órán belül feltölteni a hivatalos versenyeredményt, jegyzőkönyvet és pályarajzot a Magyar Lovassport Szövetség hivatalos adatbázisába (vsetup, vagy online) a megfelelő formátumokban. A versenyirodáknak kötelessége a napi részeredményeket és végeredményt, pályarajzot 24 órán belül tájékoztatásul közzétenni.

A versenyiroda a versenyen kitöltött hivatalos nyomtatványokat (Helyszíni nevezési lapok, startlista, eredménylap, versenyértékelő lap, pályarajz) a verseny végén a rendezőnek aláírva átadja.

Óvás

A Magyar Lovassport Szövetség Általános versenyszabályzatának 157. cikkelye szerint jár el óvások esetén a fogathajtó szakág. A versenyeredménnyel, vagy bírói döntéssel kapcsolatos óvást bármely személy benyújthat. Lovakkal szembeni durva bánásmód esetén, bármilyen személy vagy testület benyújthat óvást.

Óvási díj: 20 000,- Ft

Amennyiben az óvásnak helyt adnak, az óvási díjat vissza kell téríteni; ha elutasítják, a versenyiroda azt a Magyar Lovassport Szövetség számlájára befizeti.

Az óvás tényét a versenyjegyzőkönyvben rögzíteni kell.

Fegyelmi vétségek

Az érvényben lévő FEI Általános, valamint a Magyar Lovassport Szövetség Általános versenyszabályzata szerint.

A versenyeken a hajtó, segédhajtó, ill. kiségitő személyzet fegyelmi vétségeit a versenybíróóság büntetheti, annak mértéke szerint:

- sárga lappal (figyelmeztető kártya). Egy éven belül második sárga lap után automatikusan 6 hónap eltiltás
- pénzbüntetéssel
- kizárással

Egyéb fegyelmi vétség esetén a Magyar Lovassport Szövetség Fegyelmi Bizottsága a Fogathajtó Szakbizottság kezdeményezésére jár el.

Fegyelmi vétséget követ el, aki:

- a versenyszabályokat szándékosan megszegi
- sportszerűtlen magatartást tanúsít
- tiltott, sportteljesítményt fokozó szert vagy módszert alkalmaz, vagy ennek alkalmazásában közreműködik
- a versenyen fegyelmezetlen, sértő magatartást tanúsít
- a lovakkal durván bánik a versenyen vagy a versenyen kívül
- alkoholos, drogos befolyásoltság

Azon versenyző, aki a versenybíróóság elnöke által versenyzésre alkalmatlan állapotban jelenik meg, az adott versenyen nem indulhat.

Durvaságnak minősülhet:

Az érvényben lévő FEI Általános, valamint a MLSZ általános szabályzata szerint.

A túlzott ostorhasználat, kimerült lovak hajszolása, elfogadhatatlanul durva, rosszul illeszkedő, törött vagy sérült zabla, lónak kényelmetlenséget okozó rosszul illeszkedő szerszám, vagy sérült kocsi, ami a lónak sérülést okozhat, és ezeken kívül minden olyan cselekedet vagy annak hiánya ami a lónak vélhetően vagy valóságban fájdalmat, kellemetlenséget okoz a lóval szembeni visszaélést jelent.

A lovon megjelenő vér a durva bánásmód jele, minden esetben a versenybíróástól egyéni elbírálást igényel.

Durvaság tényét a vezetőbíró köteles a versenyjegyzőkönyvben feltüntetni.

Díjtajtó feladatok

CAN versenyeken az adott kategóriáknak az alábbi díjhajtó feladatokat kell teljesíteni:

CAN3* kategóriában – FEI 3* szenior díjhajtó teszt

CAN2* kategóriában – FEI 2* szenior díjhajtó teszt

CAN1* kategóriában – Nemzeti 2. számú díjhajtó feladat

Rajtengedélyvizsga – Nemzeti 1. számú díjhajtó feladat